

創 變 新 未 來

台達交流伺服系統 **ASDA-A2R** 系列



www.deltaww.com

 **DELTA**
Smarter. Greener. Together.

精準直驅，完美無隙

台達 ASDA-A2R 伺服驅動器可以驅動線性馬達系統，將線性馬達的高精度、高剛性、與高反應特性發揮淋漓盡致，擴展了伺服系統的應用領域，精準的提昇運動控制系統的效能。

ASDA-A2R 一脈相承於台達伺服系統的精緻工藝，如優異的高速反應性能、卓越的高低頻抑振能力、高靈活性的內部位置編程模式、多元的通訊介面如 DMCNET 和 CANopen 等，並且內建電子凸輪功能與龍門同步控制，豐富的運動控制功能，讓產品增值加量。

突破以往地，此新一系列伺服驅動器不僅止限於驅動台達線性或旋轉永磁馬達，亦可以驅動市售同類型線性或旋轉永磁馬達。對於方波或弦波等不同種類的編碼器信號，可以透過信號轉接盒轉換為台達伺服系統專用之通訊格式。信號轉接盒可以將弦波類比訊號細切成高解析的信號，以提高系統定位解析能力。

性能優越、可靠度佳、與高自由度是該系列伺服的最大特色。

目錄

3	ASDA-A2R 伺服驅動器產品特色
10	產品對應表
11	型號說明
14	馬達產品特色
15	ECMA 旋轉馬達規格
17	ECMA 系列伺服馬達外型尺寸
21	介面搭配簡介
23	控制模式配線
27	軟體特色簡介
29	配件一覽表
31	驅動器規格
32	驅動器尺寸
33	配件
38	驅動器安規解釋
39	配件選用表
42	其他附件
42	回生電阻表

ASDA-A2R 伺服驅動器產品特色

搭配馬達自由度高

- ▶ 可驅動台達永磁同步線性馬達、永磁同步旋轉馬達。
- ▶ 可驅動其它市售永磁同步線性馬達、永磁同步旋轉馬達。



ECMA 系列伺服馬達



ECML 系列線性馬達

以下圖示說明 A2R 驅動器搭配不同回授元件訊號的配線方式說明：

使用台達標準
ECMA 伺服馬達。

使用非台達標準編碼器訊號的伺服馬達機種，若編碼器的訊號為弦波形式，可以透過位置訊號轉接盒將弦波訊號轉為台達通訊回授形式後，透過 CN2 接頭與 A2R 驅動器連接。

使用非台達標準編碼器訊號的伺服馬達機種，若編碼器的訊號為方波形式，則可以直接與 A2R 驅動器的 CN5 連接進行位置回授控制與 A2R 驅動器連接。

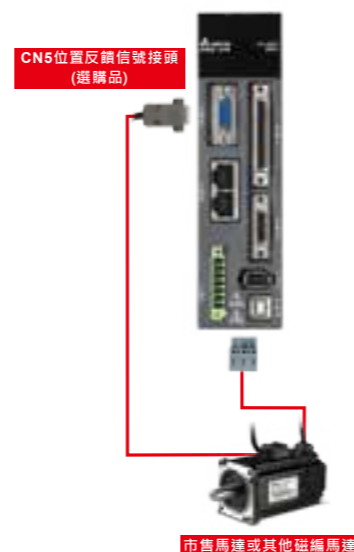
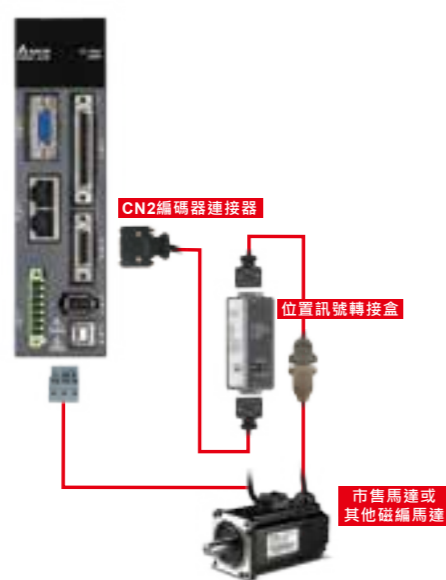
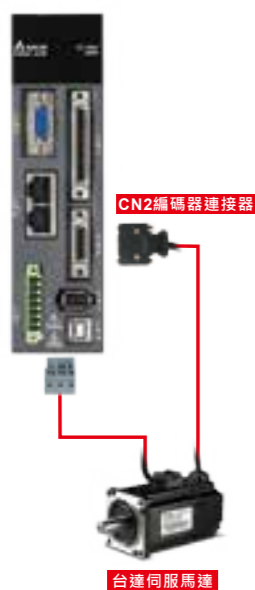

使用線性馬達搭配光學尺等回授元件，若光學尺的回授訊號為弦波形式，可透過位置訊號轉接盒將弦波訊號轉為台達通訊回授形式後，透過 CN2 接頭與 A2R 驅動器連接。

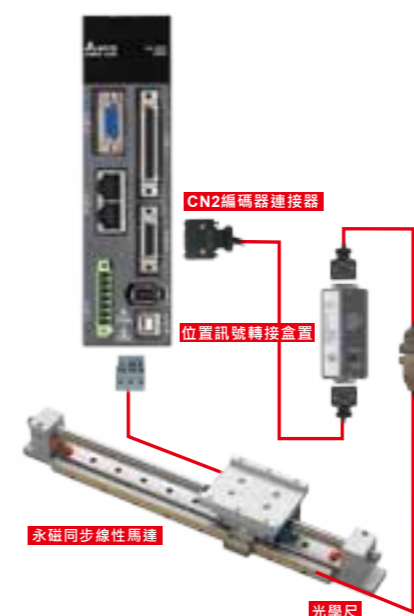

使用線性馬達搭配光學尺等回授元件，若光學尺的回授訊號為方波形式，則可以直接與 A2R 驅動器的 CN5 連接進行位置回授控制；此外，若線性馬達有使用霍爾原件也可以將訊號接至 CN5 作偵測操作。

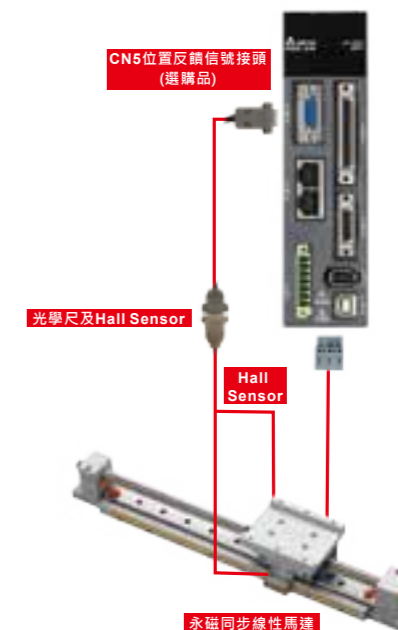

滿足高速要求的位置訊號轉接盒

- ▶ 橋接弦波或方波信號編碼器至台達伺服驅動器。
- ▶ 支援 AB 相方波數位訊號、弦波類比訊號。
- ▶ 弦波訊號可做細切割最高達到 2048 倍，提高位置定位解析度。
- ▶ 可延長編碼器信號的傳遞長度至 20m 以上而不衰減。



ASDA-A2R 伺服驅動器產品特色

驅動其它市售馬達的調機流程

▶ ASDA-Soft 提供馬達規格設置功能，操作簡單，單步式教導使用者完成市售馬達的規格設定。



智慧化的馬達特性參數自動偵測

- ▶ 偵測馬達電感、電阻等相關電氣參數。
- ▶ 馬達電流環增益自動設定。
- ▶ 初始磁場量測並補正霍爾元件相序、偏移量。
- ▶ 偵測並補正馬達三相 UVW 相序。

不需霍爾元件亦可自動偵測上電初始磁場

- ▶ 未接霍爾元件時一樣可讓馬達運作。
- ▶ 上電初以迅速微動方式自動偵測馬達磁氣角。

馬達頓動力偵測與補償功能

- ▶ 經頓動力補償後，可讓馬達運轉更平順

卓越的高低頻抑振能力

- ▶ 內建自動低頻擺振抑制 (懸臂樑晃動抑制)
Vibration Suppression，可抑制長擺臂機構末端擺振現象。
- ▶ 內建自動高頻共振抑制 Notch Filter，
有效抑制機械結構之共振現象。

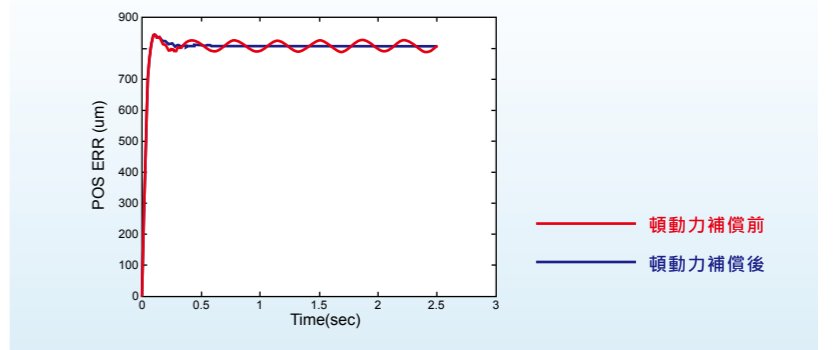

ASDA-A2R 伺服驅動器產品特色

全閉環控制

- ▶ 降低機械傳動背隙與撓性的影響，並確保機械終端定位精度。

內建電子凸輪 (E-CAM) 功能

- ▶ 凸輪輪廓可達 720 點。
- ▶ 曲線任兩點間可完成自動平滑插補設置，確保機械運動平順。
- ▶ ASDA-Soft 軟體提供電子凸輪 (E-CAM) 編輯功能。
- ▶ 可用於飛剪、追剪、或其它需要主從控制的場合。

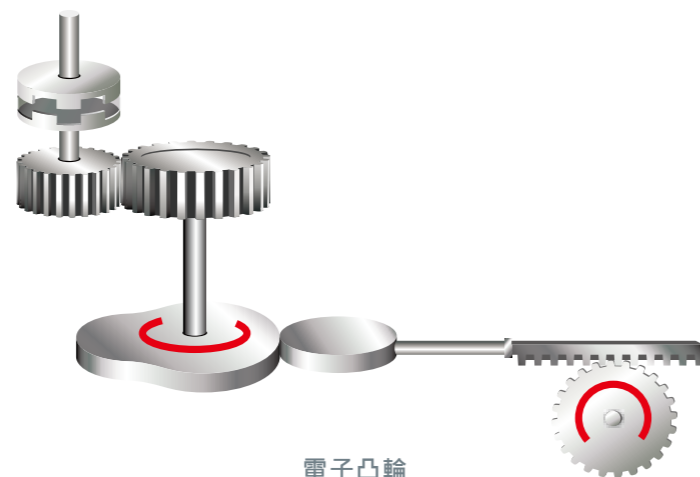

高靈活性的內部位置編程模式

- ▶ ASDA-Soft 軟體提供內部參數編輯功能，方便規劃路徑行程。
- ▶ PR 模式提供 64 點，可規劃多點連續運動。
- ▶ 可中途改變終點位置，各區間速度與加減速命令。
- ▶ 提供 35 種的原點復歸模式 / 程式跳躍模式 / 參數寫入模式 / 速度模式 / 位置模式等共 5 大模式。

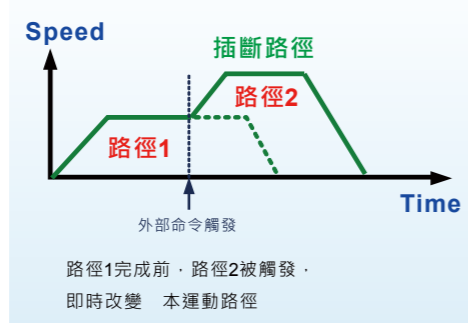
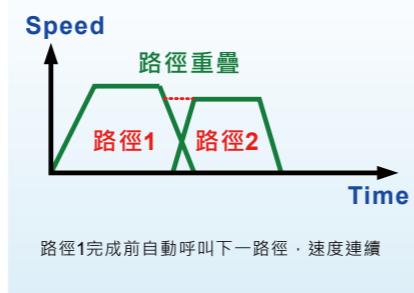
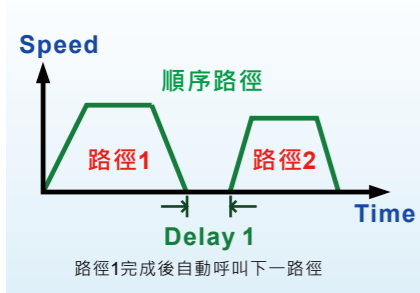

提供即時性的位置記錄與位置比較功能

高速脈波擷取功能 (Capture)

- ▶ 可擷取運動軸的瞬時位置座標，響應時間 5us。
- ▶ 應用於如動態色標追隨場合。
- ▶ 可記錄位置高達 800 筆。

高速脈波比較功能 (Compare)

- ▶ 可運動軸位置到達預設座標，瞬時輸出脈波，響應時間 5us。
- ▶ 可比較位置高達 800 筆。

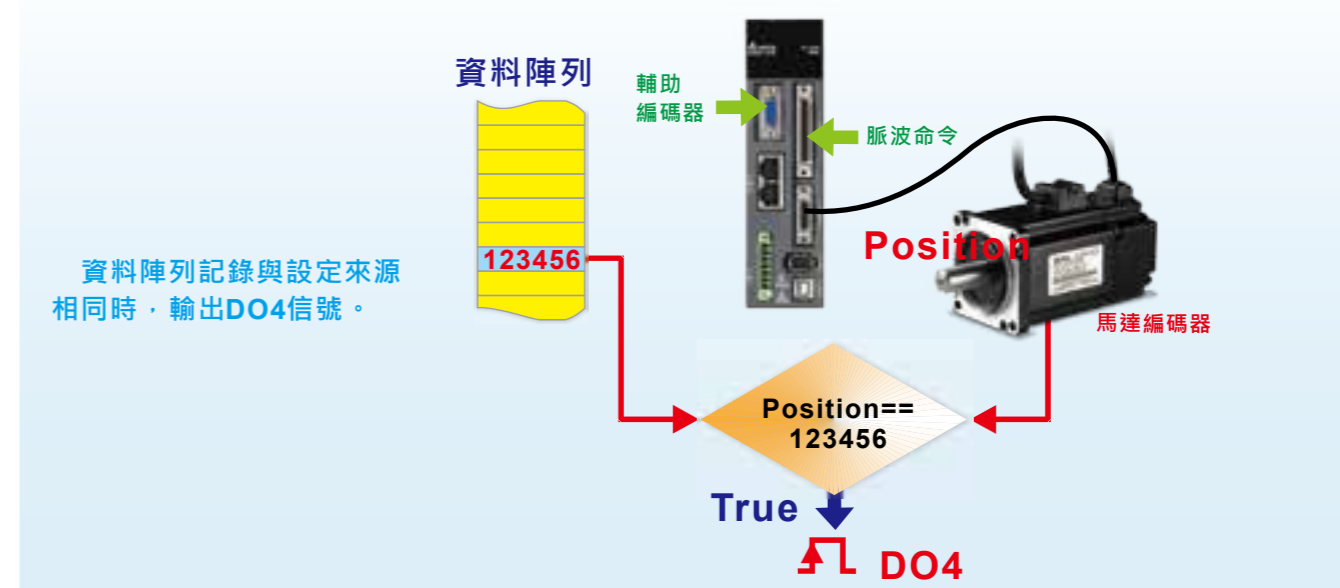
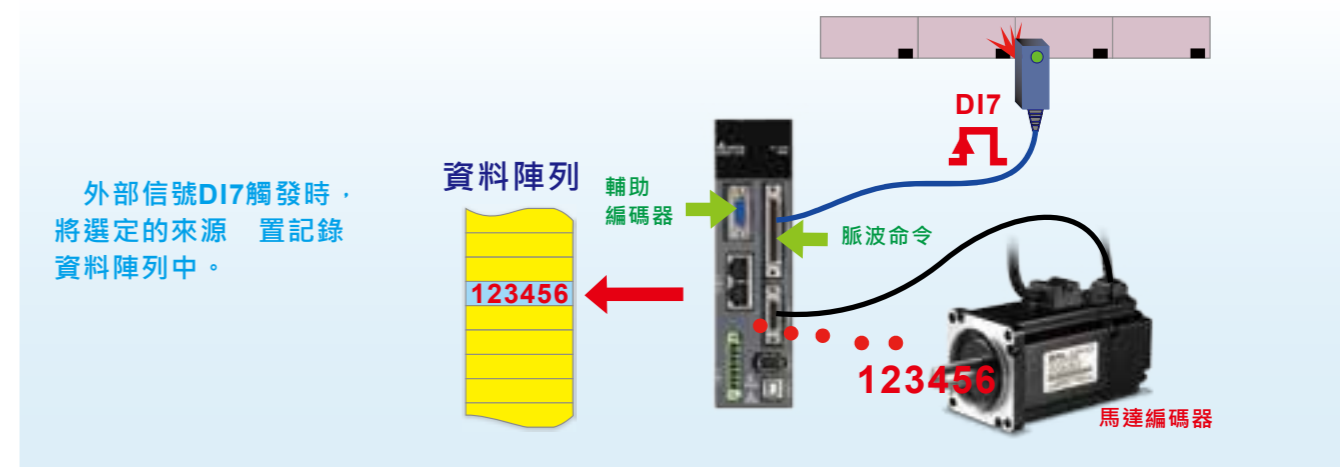

ASDA-A2R 伺服驅動器產品特色

實現總線控制的可能性 (支援 CANopen 協定)。

- ▶ 符合 CANopen 標準協定 DS301 CAN bus 通訊速率 1M bps。
- ▶ 提供 CANopen 標準協定 DS402 · CAN open 運動模式。
- ▶ 搭配台達 PLC 產品 · 可省配線以及實現總線控制系統架構的操作性。
- ▶ 利用 CANopen DC301 可以在任何操作模式下 · 讀 / 寫驅動器內所有參數。

台達高速網路通訊架構

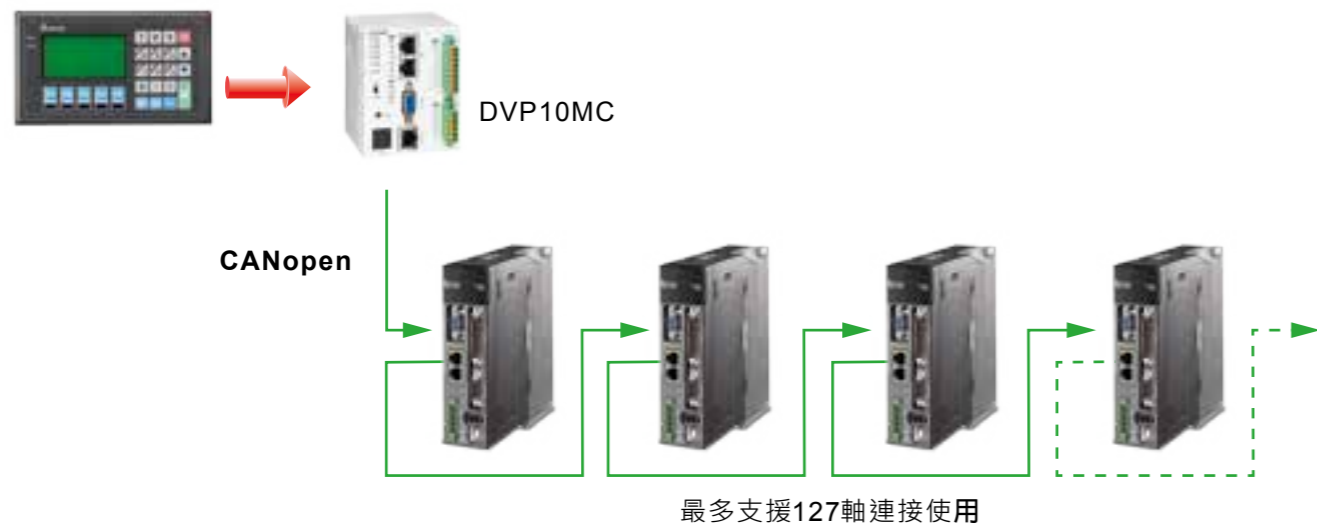

內建龍門控制演算法，配線容易，可靠度高。

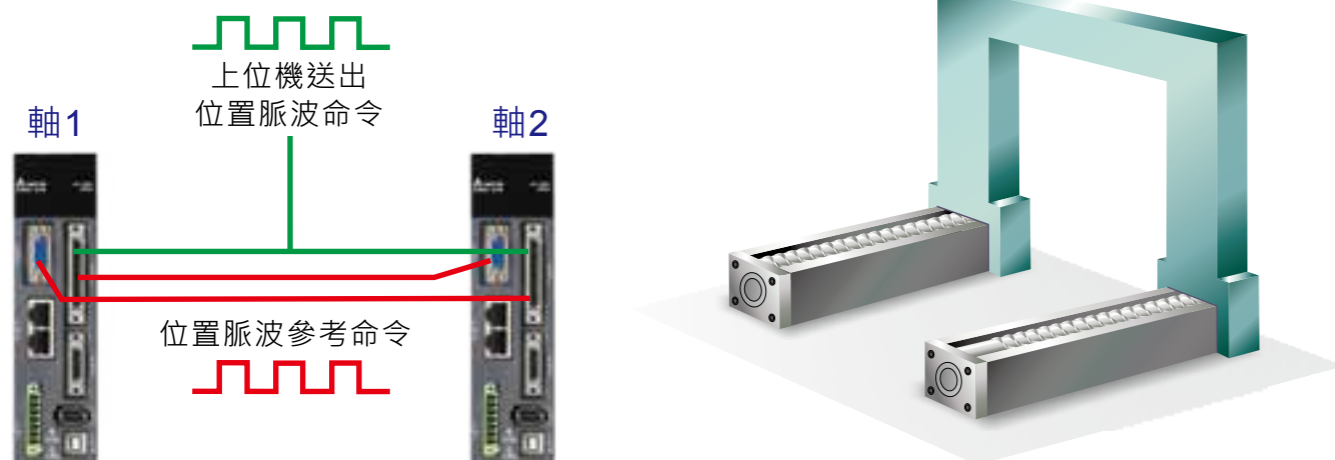

產品對應表

伺服驅動器																
	100W	200W	400W	750W	1.0kW	1.5kW	2.0kW	3.0kW								
	ASD-A2R-0121-□	ASD-A2R-0221-□	ASD-A2R-0421-□	ASD-A2R-0721-□	ASD-A2R-1021-□	ASD-A2R-1521-□	ASD-A2R-2023-□	ASD-A2R-3023-□								

台達永磁 同步旋轉馬達										
	ECMA-C△0401□S ECMA-C1040F□S	ECMA-C△0602□S	ECMA-C△0604□S ECMA-C△0804□7 ECMA-E△1305□S ECMA-G△1303□S	ECMA-C△0807□S ECMA-C△0907□S ECMA-G△1306□S ECMA-F11305□S	ECMA-C△0910□S ECMA-E△1310□S ECMA-F△1308□S ECMA-G△1309□S	ECMA-E△1315□S	ECMA-C△1020□S ECMA-C△1320□S ECMA-E△1820□S ECMA-F11313□S ECMA-F11318□S	ECMA-E△1830□S ECMA-C△1330□4 ECMA-F△1830□S ECMA-E△1835□S		

台達永磁 線性同步馬達																
	ECML-S1606A2DNS ECML-S1608A2DNS	ECML-S2003A2DNS ECML-S2004A2DNS ECML-S2005A2DNS	ECML-S2504A2DNS ECML-S2506A2DNS ECML-S3204A2DNS	ECML-S2508A2DNS ECML-S3206A2DNS ECML-S3208A2DNS	-	-	-	-	-	-	-	-	-	-	-	-

NOTE 1) 驅動器型號後之ASDA A2-R機種代碼，請參照實際購買產品之型號資訊。
 2) 伺服馬達型號中之△為編碼器型式，△=1增量型，20-bit；△=2增量型，17-bit。
 3) 伺服馬達型號中之□為熱車或鐵槽 / 油封仕様。
 4) 線性馬達的型號為線圈組(動子)，磁樑(定子)的型號請參考產品型號說明。

型號說明

伺服驅動器 ASDA-A2R 系列

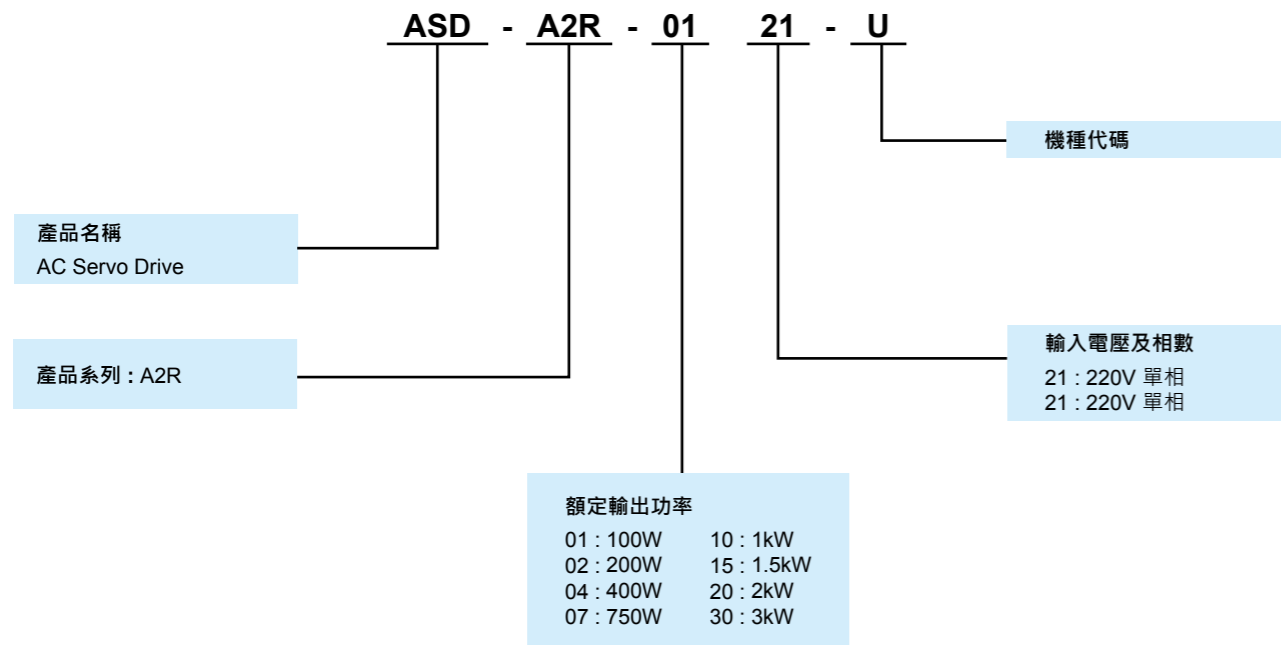

機種代碼

	代碼	RS-485 (CN3)	全閉環控制 (CN5) ¹	DI 擴充接口 (CN7)	CANpen	DMCNET	類比電壓控制	脈波輸入	PR 參數 ²	電子凸輪 (E-Cam) ³
標準型	L	○	○	X	X	X	○	○	○	X
	U	○	○	○	X	X	○	○	○	○
網路型	F	○	○	X	X	○	X	X	○	X
	M	○	○	X	○	X	○	○	○	○

- NOTE**
1. PR 模式下，只有 A2-F 支援全閉環功能。
 2. 唯有在 DMCNET 總線模式下可透過通訊方式讀取 PR 參數。
 3. E-cam 功能只能在 PR 模式下使用。

伺服馬達 ECMA 系列

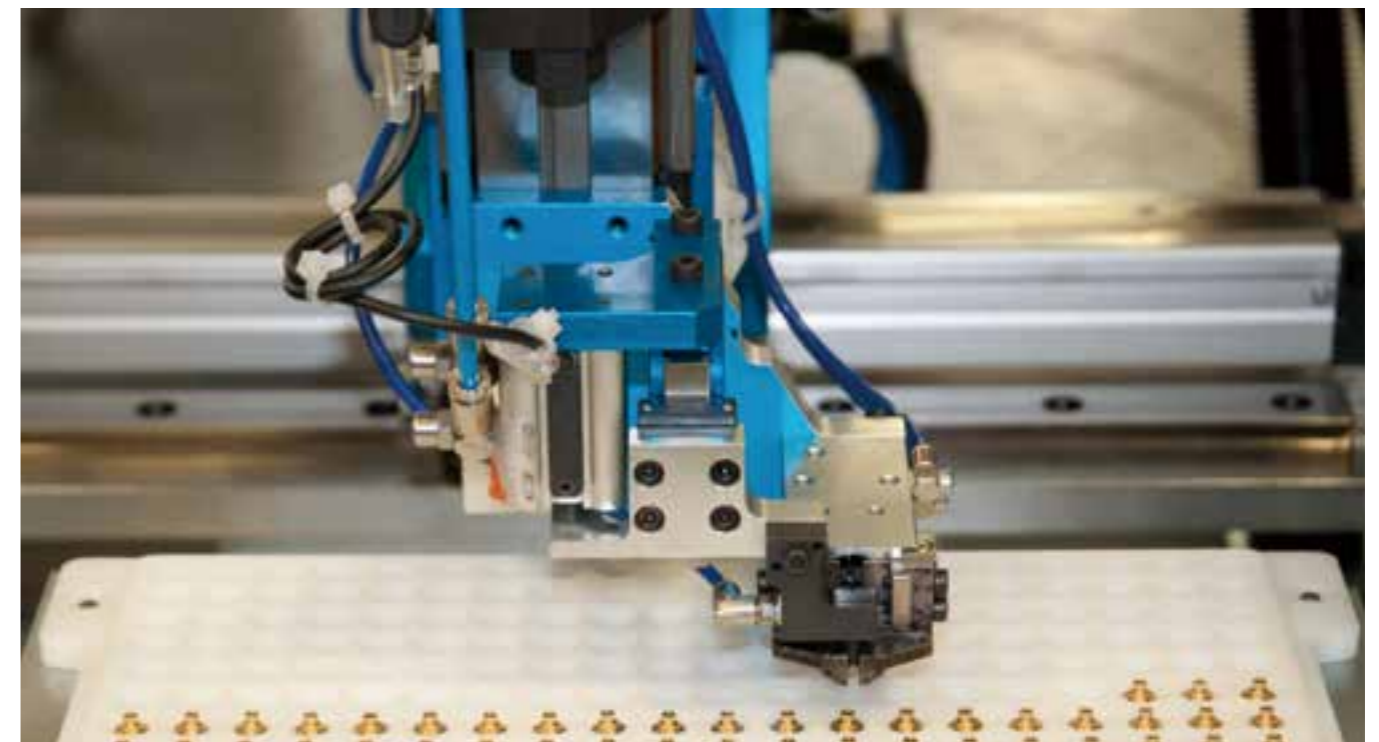
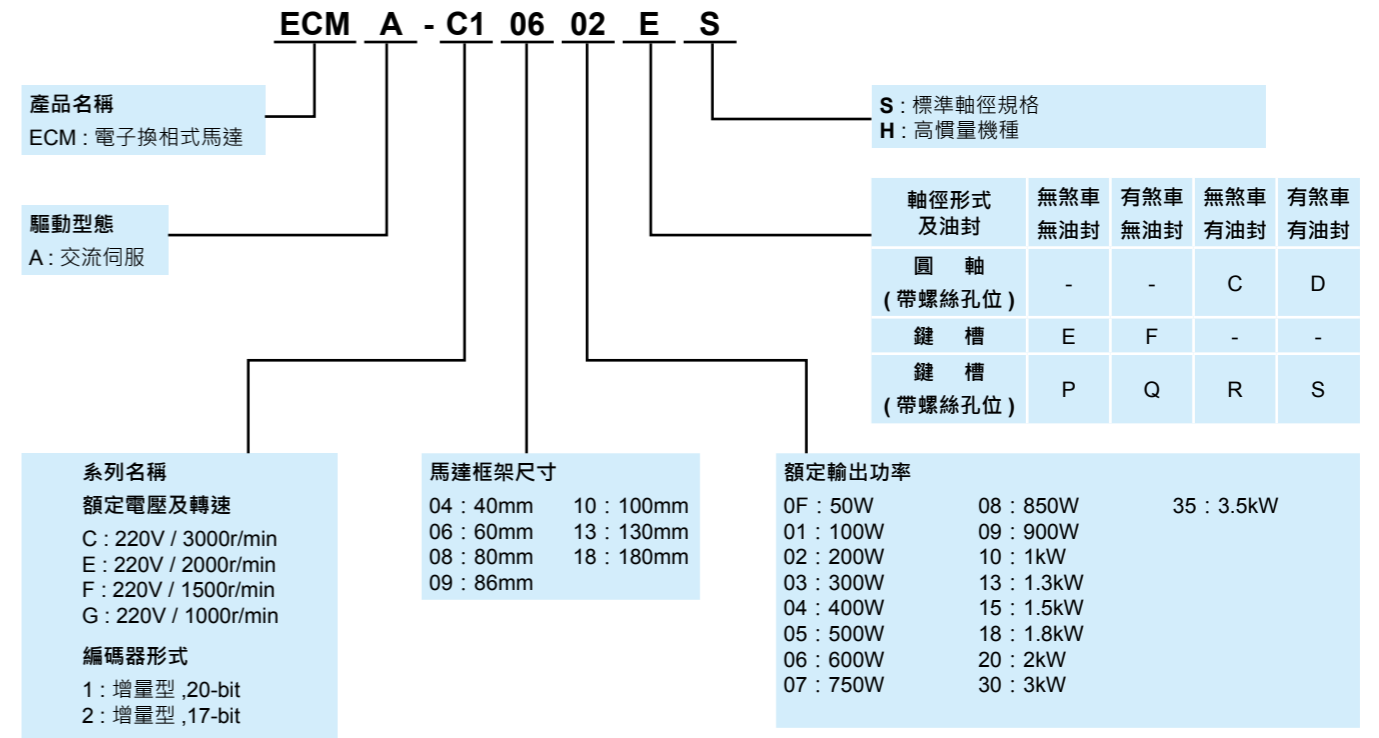

型號說明

ECML 系列伺服馬達 - 磁石軸 (magnetic way)

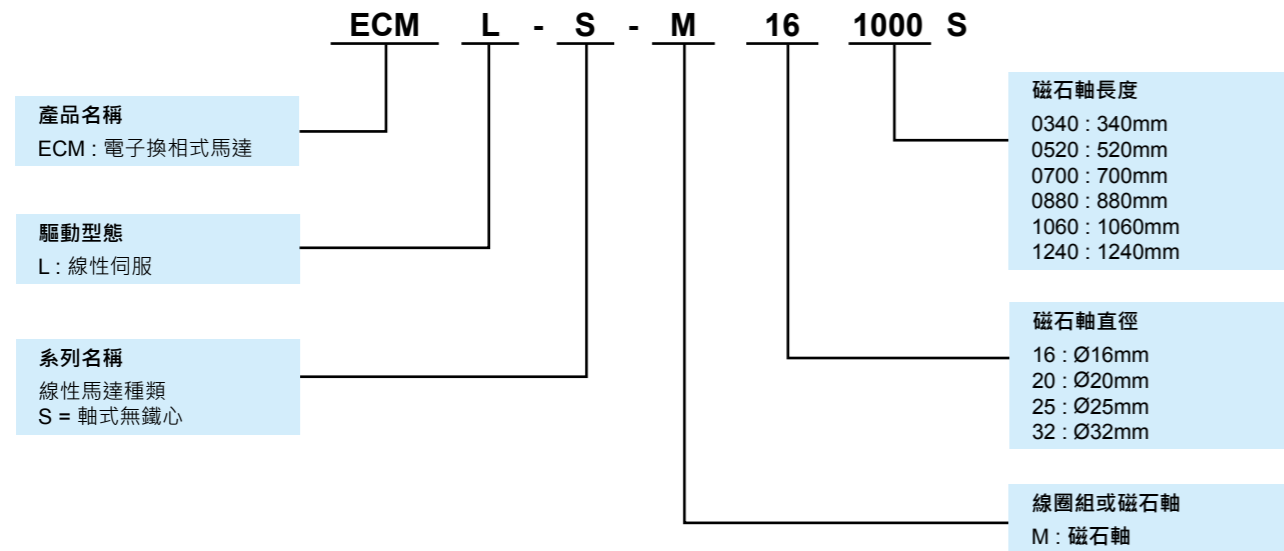

ECML 系列伺服馬達 - 線圈繞組 (coil assembly)

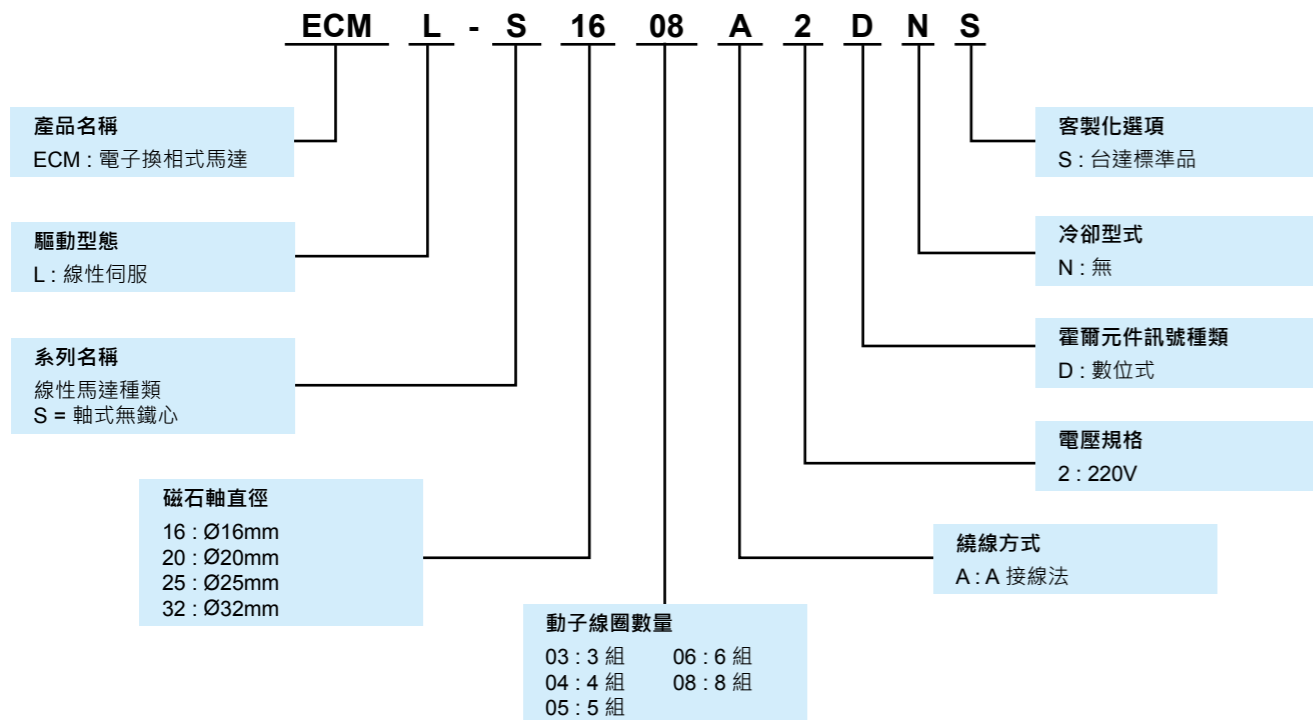

註解：台達線性馬達類產品詳細規格資料請參考"台達線性運動產品"型錄

馬達產品特色

ECMA 馬達為永磁式交流伺服馬達，支援 200V~230V 交流伺服驅動器 ASDA-A2R 系列，其額定功率範圍為 50W 到 3.5kW。馬達框號有 40mm、60mm、80mm、86mm、100mm、130mm、180mm 共七種尺寸，馬達轉速範圍從 1000r/min 到 5000r/min，最大扭力範圍為 0.477 N-m 到 57.29 N-m。

馬達的配件部份有支援煞車、油封，並提供圓軸和鍵槽兩種軸端型式。

ECML 馬達為永磁同步線性馬達，特色有：

- **內建數位霍爾感測器 (Digital Hall Sensor) 的功能**
馬達重新上電致能 (Servo On) 時，馬達不需位移即可找到相位角。
- **內建溫度感測器的功能**
馬達內部安裝熱敏電阻型溫度感測器，可藉由驅動器或電阻計立即獲得馬達內部的實際溫度。
- **線圈組 (Coil assembly) 具有兩面的安裝孔位**
使用者在設計機構安裝位置時具有更大的彈性。



ECMA 旋轉馬達規格

低慣量系列

機型：ECMA 系列	C104	C△04	C△06		C△08		C△09		C△10		C△13
	0F	01	02	04□S	04	07	07	10	10	20	30
額定功率 (kW)	0.05VVV	0.1	0.2	0.4	0.4	0.75	0.75	1.0	1.0	2.0	3.0
額定扭矩 (N-m) ¹	0.159	0.32	0.64	1.27	1.27	2.39	2.39	3.18	3.18	6.37	9.55
最大扭矩 (N-m)	0.477	0.96	1.92	3.82	3.82	7.16	7.14	8.78	9.54	19.11	28.65
額定轉速 (r/min)	3000				3000				3000		3000
最高轉速 (r/min)	5000				3000				5000		4500
額定電流 (A)	0.69	0.90	1.55	2.6	2.6	5.1	3.66	4.25	7.3	12.05	17.2
瞬時最大電流 (A)	2.05	2.70	4.65	7.8	7.8	15.3	11	12.37	21.9	36.15	47.5
每秒最大功率 (kW/s)	12.27	27.7	22.4	57.6	24.0	50.4	29.6	38.6	38.1	90.6	71.8
轉子慣量 (x10-4kg-m ²)(不帶煞車)	0.0206	0.037	0.177	0.277	0.68	1.13	1.93	2.62	2.65	4.45	12.7
機械常數 (ms)	1.2	0.75	0.80	0.53	0.74	0.63	1.72	1.20	0.74	0.61	1.11
扭矩常數 -KT(N-m/A)	0.23	0.36	0.41	0.49	0.49	0.47	0.65	0.75	0.44	0.53	0.557
電壓常數 -KE(mV/(r/min))	9.8	13.6	16	17.4	18.5	17.2	24.2	27.5	16.8	19.2	20.98
電機阻抗 (Ohm)	12.7	9.30	2.79	1.55	0.93	0.42	1.34	0.897	0.20	0.13	0.0976
電機感抗 (mH)	26	24.0	12.07	6.71	7.39	3.53	7.55	5.7	1.81	1.50	1.21
電氣常數 (ms)	2.05	2.58	4.3	4.3	7.96	8.36	5.66	6.35	9.3	11.4	12.4
絕緣等級	A 級 (UL) · B 級 (CE)										
絕緣阻抗	100MΩ · DC 500V 以上										
絕緣耐壓	1.8k Vac, 1 sec										
重量 (kg)(不帶煞車)	0.42	0.5	1.2	1.6	2.1	3.0	2.9	3.8	4.3	6.2	7.8
重量 (kg)(帶煞車)	--	0.8	1.5	2.0	2.9	3.8	3.69	5.5	4.7	7.2	9.2
徑向最大荷重 (N)	78.4	78.4	196	196	245	245	245	245	490	490	490
軸向最大荷重 (N)	39.2	39.2	68	68	98	98	98	98	98	98	98
每秒最大功率 (kW/s)(帶煞車)	--	25.6	21.3	53.8	22.1	48.4	29.3	37.9	30.4	82	65.1
轉子慣量 (x10-4kg-m ²)(帶煞車)	--	0.04	0.19	0.30	0.73	1.18	1.95	2.67	3.33	4.95	14.0
機械常數 (ms)(帶煞車)	--	0.81	0.85	0.57	0.78	0.65	1.74	1.22	0.93	0.66	1.22
剎車保持扭矩 [N·m (min)] ²	--	0.3	1.3	1.3	2.5	2.5	2.5	2.5	8	8	10.0
剎車消耗功率 (at 20°C)[W]	--	7.3	6.5	6.5	8.2	8.2	8.2	8.2	18.7	18.7	19.0
剎車釋放時間 [ms (Max)]	--	5	10	10	10	10	10	10	10	10	10
剎車吸引時間 [ms (Max)]	--	25	70	70	70	70	70	70	70	70	70
振動級數 (μm)	15										
使用溫度 (°C)	0°C to 40°C (32° F to 104° F)										
保存溫度 (°C)	-10°C to 80°C (-14° F to 176° F)										
使用溼度	20 to 90%RH (不結露)										
保存溼度	20 to 90%RH (不結露)										
耐振性	2.5G										
IP 等級	IP65 (使用防水接頭, 以及軸心密封安裝 (或是使用油封機種))										
安規認證											

*1. 規格中之額定扭矩值為安裝於下列散熱片尺寸且環境溫度為 0 ~ 40°C 時的連續容許轉矩值：
 ECMA-__ 04 / 06 / 08 : 250mm x 250mm x 6mm
 ECMA-__ 10 : 300mm x 300mm x 12mm
 ECMA-__ 13 : 400mm x 400mm x 20mm
 ECMA-__ 18 : 550mm x 550mm x 30mm
 ECMA-__ 22 : 650mm x 650mm x 35mm
 材質：鋁製 (Aluminum) - F40 · F60 · F80 · F100 · F130 · F180 · F220

*2. 內建於伺服馬達內之煞車器功能為保持物件於停止之狀態，請勿使用於減速或動態煞車。

中 / 高 / 中高慣量系列

機型：ECMA 系列	E△13				E△18			G△13			F△13	F△13	F△18	F113		
	05	10	15	20	20	30	35	03	06	09	05	08	30	13	18	
額定功率 (kW)	0.5	1.0	1.5	2.0	2.0	3.0	3.5	0.3	0.6	0.9	0.5	0.85	3.0	1.3	1.8	
額定扭矩 (N-m) ¹	2.39	4.77	7.16	9.55	9.55	14.32	16.71	2.86	5.73	8.59	3.18	5.41	19.10	8.34	11.48	
最大扭矩 (N-m)	7.16	14.3	21.48	28.65	28.65	42.97	50.13	8.59	17.19	21.48	8.92	13.8	57.29	23.3	28.7	
額定轉速 (r/min)	2000				2000			1000			1500					
最高轉速 (r/min)	3000				2000			3000			4500					
額定電流 (A)	2.9	5.6	8.3	11.01	11.22	16.1	19.2	2.5	4.8	7.5	3.9	7.1	19.4	12.6	13	
瞬時最大電流 (A)	8.7	16.8	24.9	33.03	33.66	48.3	57.6	7.5	14.4	22.5	12.1	19.4	58.2	38.6	36	
每秒最大功率 (kW/s)	7.0	27.1	45.9	62.5	26.3	37.3	50.8	10.0	39.0	66.0	9.8	21.52	66.4	34.78	52.93	
轉子慣量 (x10-4kg-m ²)(不帶煞車)	8.17	8.41	11.18	14.59	34.68	54.95	54.95	8.17	8.41	11.18	10.3	13.6	54.95	20	24.9	
機械常數 (ms)	1.91	1.51	1.10	0.96	1.62	1.06	1.08	1.84	1.40	1.06	2.8	2.43	1.28	1.62	1.7	
扭矩常數 -KT(N-m/A)	0.83	0.85	0.87	0.87	0.85	0.89	0.87	1.15	1.19	1.15	0.82	0.76	0.98	0.66	0.88	
電壓常數 -KE(mV/(r/min))	30.9	31.9	31.8	31.8	31.4	32.0	32	42.5	43.8	41.6	29.5	29.2	35.0	24.2	32.2	
電機阻抗 (Ohm)	0.57	0.47	0.26	0.174	0.119	0.052	0.052	1.06	0.82	0.43	0.624	0.38	0.077	0.124	0.185	
電機感抗 (mH)	7.39	5.99	4.01	2.76	2.84	1.38	1.38	14.29	11.12	6.97	7	4.77	1.27	1.7	2.6	
電氣常數 (ms)	12.96	12.88	15.31	15.86	23.87	26.39	26.39	13.5	13.50	16.06	11.22	12.55	16.5	13.71	14.05	
絕緣等級	A 級 (UL) · B 級 (CE)															
絕緣阻抗	100MΩ · DC 500V 以上															
絕緣耐壓	1.8k Vac, 1 sec															
重量 (kg)(不帶煞車)	6.8	7.0	7.5	7.8	13.5	18.5	18.5	6.8	7.0	7.5	6.3	8.6	18.5	9.4	10.5	
重量 (kg)(帶煞車)	8.2	8.4	8.9	9.2	17.5	22.5	22.5	8.2	8.4	8.9	7.7	10.0	22.5	10.8	11.9	
徑向最大荷重 (N)	490	490	490	490	1176	1470	490	490	490	490	490	490	1470	490	490	
軸向最大荷重 (N)	98	98	98	98	490	490	98	98	98	98	98	98	490	98	98	
每秒最大功率 (kW/s)(帶煞車)	6.4	24.9	43.1	57.4	24.1	35.9	48.9	9.2	35.9	62.1	8.8	19.78	63.9	32.66	50.3	
轉子慣量 (x10-4kg-m ²)(帶煞車)	8.94	9.14	11.90	15.88	37.86	57.06	57.06	8.94	9.14	11.9	11.5	14.8	57.06	21.3	26.2	
機械常數 (ms)(帶煞車)	2.07	1.64	1.19	1.05	1.77	1.10	1.12	2.0	1.51	1.13	3.12	2.65	1.33	1.73	1.79	
剎車保持扭矩 [N·m (min)] ²	10.0	10.0	10.0	10.0	25.0	25.0	25.0	10.0	10.0	10.0	10	10.0	25.0	10.0	10.0	
剎車消耗功率 (at 20°C)[W]	19.0	19.0	19.0	19.0	20.4	20.4	20.4	19.0	19.0	19.0	19	19.0	20.4	19.0	19.0	
剎車釋放時間 [ms (Max)]	10	10	10	10	10	10	10	10	10	10	10	10	10	10	10	
剎車吸引時間 [ms (Max)]	70	70	70	70	70	70	70	70	70	70	70	70	70	70	70	
振動級數 (μm)	15															
使用溫度 (°C)	0°C to 40°C (32° F to 104° F)															
保存溫度 (°C)	-10°C to 80°C (-14° F to 176° F)															
使用溼度	20 to 90%RH (不結露)															
保存溼度	20 to 90%RH (不結露)															
耐振性	2.5G															
IP 等級	IP65 (使用防水接頭, 以及軸心密封安裝 (或是使用油封機種))															
安規認證																

*1. 規格中之額定扭矩值為安裝於下列散熱片尺寸且環境溫度為 0 ~ 40°C 時的連續容許轉矩值：
 ECMA-__ 04 / 06 / 08 : 250mm x 250mm x 6mm
 ECMA-__ 10 : 300mm x 300mm x 12mm
 ECMA-__ 13 : 400mm x 400mm x 20mm
 ECMA-__ 18 : 550mm x 550mm x 30mm
 ECMA-__ 22 : 650mm x 650mm x 35mm
 材質：鋁製 (Aluminum) - F40 · F60 · F80 · F100 · F130 · F180 · F220

*2. 內建於伺服馬達內之煞車器功能為保持物件於停止之狀態，請勿使用於減速或動態煞車。

ECMA 系列伺服馬達外型尺寸

馬達 86 框號 (含) 以下系列

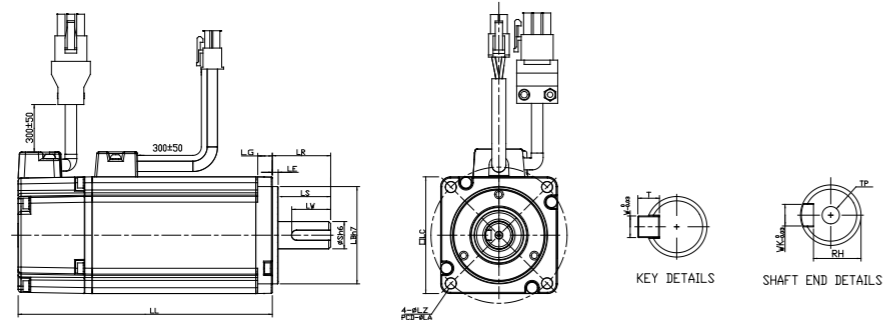

單位 : mm

Model	C1040F □ S	C △ 0401 □ S	C △ 0602 □ S	C △ 0604 □ S	C △ 0604 □ H	C △ 0804 □ 7	C △ 0807 □ S	C △ 0807 □ H	C △ 0907 □ S	C △ 0910 □ S
LC	40	40	60	60	60	80	80	80	86	86
LZ	4.5	4.5	5.5	5.5	5.5	6.6	6.6	6.6	6.6	6.6
LA	46	46	70	70	70	90	90	90	100	100
S	8 (+0.009)	8 (+0.009)	14 (+0.011)	14 (+0.011)	14 (+0.011)	14 (+0.011)	19 (+0.013)	19 (+0.013)	16 (+0.011)	16 (+0.011)
LB	30 (+0.021)	30 (+0.021)	50 (+0.025)	50 (+0.025)	50 (+0.025)	70 (+0.030)	70 (+0.030)	70 (+0.030)	80 (+0.030)	80 (+0.030)
LL (不帶煞車)	79.1	100.6	105.5	130.7	145.8	112.3	138.3	151.1	130.2	153.2
LL (帶煞車)	--	136.8	141.6	166.8	176.37	152.8	178	189	161.3	184.3
LS	20	20	27	27	27	27	32	32	30	30
LR	25	25	30	30	30	30	35	35	35	35
LE	2.5	2.5	3	3	3	3	3	3	3	3
LG	5	5	7.5	7.5	7.5	8	8	8	8	8
LW	16	16	20	20	20	20	25	25	20	20
RH	6.2	6.2	11	11	11	11	15.5	15.5	13	13
WK	3	3	5	5	5	5	6	6	5	5
W	3	3	5	5	5	5	6	6	5	5
T	3	3	5	5	5	5	6	6	5	5
TP	M3 Depth 8	M3 Depth 8	M4 Depth 15	M4 Depth 15	M4 Depth 15	M4 Depth 15	M6 Depth 20	M6 Depth 20	M5 Depth 15	M5 Depth 15



- 1) 機構尺寸單位為公厘 mm
- 2) 機構尺寸及重量變更恕不另行通知
- 3) □: 軸端仕様 / 煞車或油封編號
- 4) 伺服馬達型號中之 △: 編碼器型式 * (△ =1: 增量型 · 20-bit ; △ =2: 增量型 · 17-bit) *

T-N 曲線

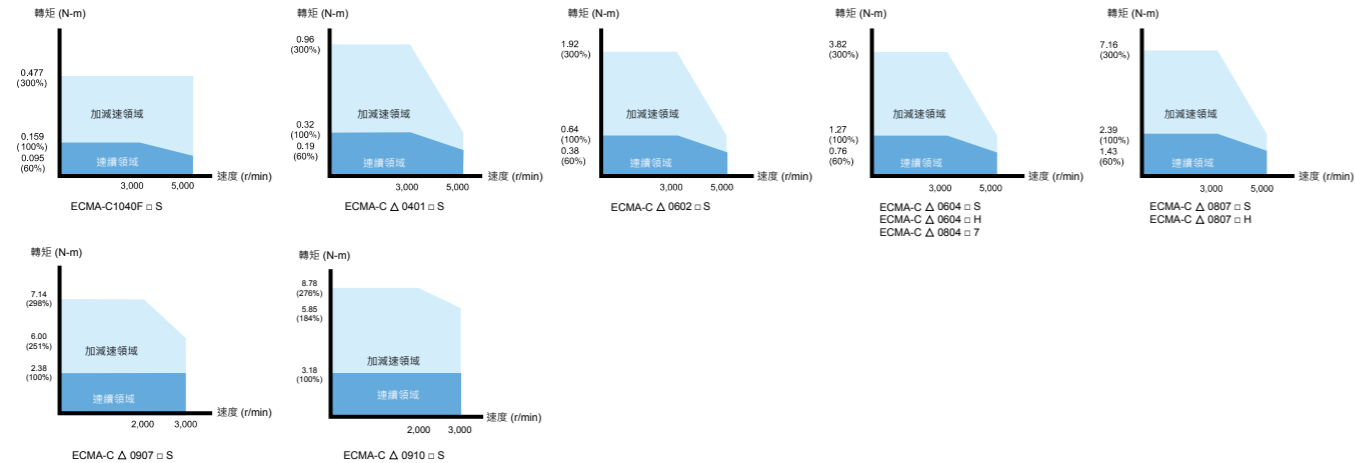

馬達 100 框號 / 130 框號

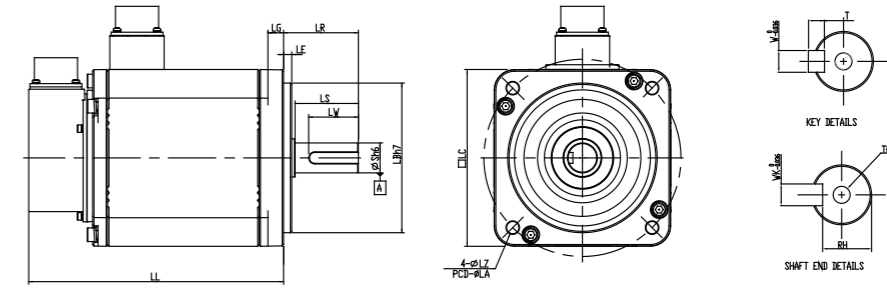

單位 : mm

Model	C △ 1010 □ S	C △ 1020 □ S	C △ 1330 □ 4	E △ 1305 □ S	E △ 1310 □ S	E △ 1315 □ S	E △ 1320 □ S
LC	100	100	130	130	130	130	130
LZ	9	9	9	9	9	9	9
LA	115	115	145	145	145	145	145
S	22 (+0.013)	22 (+0.013)	24 (+0.013)	22 (+0.013)	22 (+0.013)	22 (+0.013)	22 (+0.013)
LB	95 (+0.035)	95 (+0.035)	110 (+0.035)	110 (+0.035)	110 (+0.035)	110 (+0.035)	110 (+0.035)
LL (不帶煞車)	153.3	199	187.5	147.5	147.5	167.5	187.5
LL (帶煞車)	192.5	226	216	183.5	183.5	202	216
LS	37	37	47	47	47	47	47
LR	45	45	55	55	55	55	55
LE	5	5	6	6	6	6	6
LG	12	12	11.5	11.5	11.5	11.5	11.5
LW	32	32	36	36	36	36	36
RH	18	18	20	18	18	18	18
WK	8	8	8	8	8	8	8
W	8	8	8	8	8	8	8
T	7	7	7	7	7	7	7
TP	M6 Depth 20	M6 Depth 20	M6 Depth 20	M6 Depth 20	M6 Depth 20	M6 Depth 20	M6 Depth 20



- 1) 機構尺寸單位為公厘 mm
- 2) 機構尺寸及重量變更恕不另行通知
- 3) □: 軸端仕様 / 煞車或油封編號
- 4) 伺服馬達型號中之 △: 編碼器型式 * (△ =1: 增量型 · 20-bit ; △ =2: 增量型 · 17-bit) *

T-N 曲線

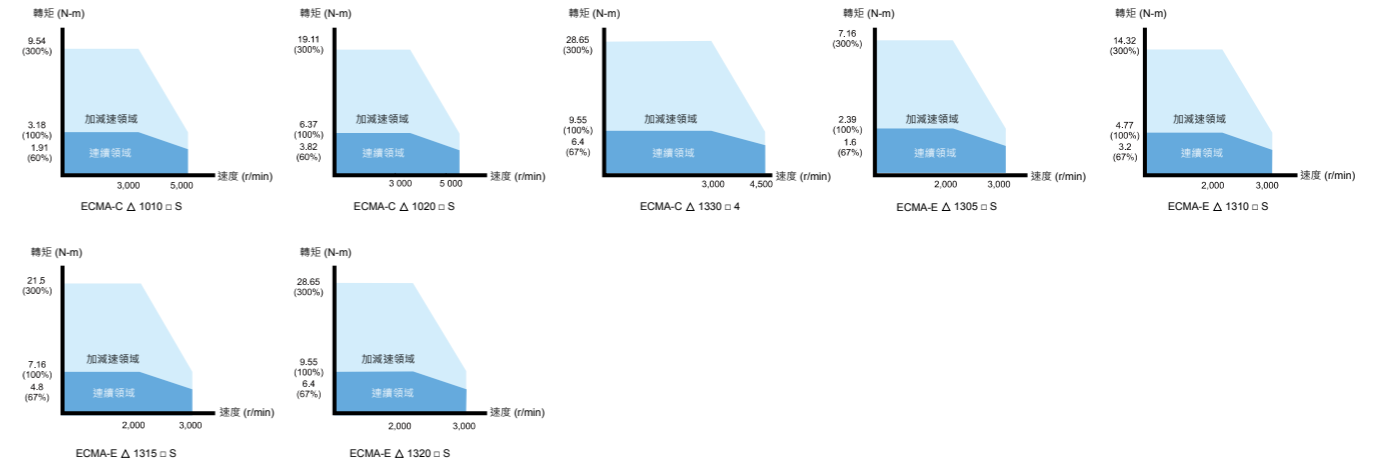

ECMA 系列伺服馬達外型尺寸

馬達 100 框號 / 130 框號

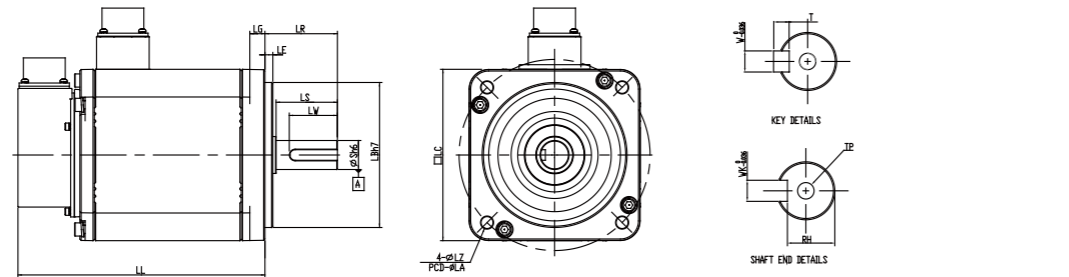

單位: mm

Model	F Δ 1305 □ S	F Δ 1308 □ S	F Δ 1313 □ S	F Δ 1318 □ S	G Δ 1303 □ S	G Δ 1306 □ S	G Δ 1309 □ S
LC	130	130	130	130	130	130	130
LZ	9	9	9	9	9	9	9
LA	145	145	145	145	145	145	145
S	22 (+0/-0.013)	22 (+0/-0.013)	22 (+0/-0.013)	22 (+0/-0.013)	22 (+0/-0.013)	22 (+0/-0.013)	22 (+0/-0.013)
LB	110 (+0/-0.035)	110 (+0/-0.035)	110 (+0/-0.035)	110 (+0/-0.035)	110 (+0/-0.035)	110 (+0/-0.035)	110 (+0/-0.035)
LL (不帶煞車)	139.5	152.5	187.5	202	147.5	147.5	163.5
LL (帶煞車)	168	181	216	230.7	183.5	183.5	198
LS	47	47	47	47	47	47	47
LR	55	55	55	55	55	55	55
LE	6	6	6	6	6	6	6
LG	11.5	11.5	11.5	11.5	11.5	11.5	11.5
LW	36	36	36	36	36	36	36
RH	18	18	18	18	18	18	18
WK	8	8	8	8	8	8	8
W	8	8	8	8	8	8	8
T	7	7	7	7	7	7	7
TP	M6 Depth 20	M6 Depth 20	M6 Depth 20	M6 Depth 20	M6 Depth 20	M6 Depth 20	M6 Depth 20



NOTE

- 1) 機構尺寸單位為公厘 mm
- 2) 機構尺寸及重量變更恕不另行通知
- 3) □: 軸端仕様 / 煞車或油封編號
- 4) 伺服馬達型號中之 Δ: 編碼器型式 (Δ=1: 增量型 · 20-bit; Δ=2: 增量型 · 17-bit) ·

T-N 曲線

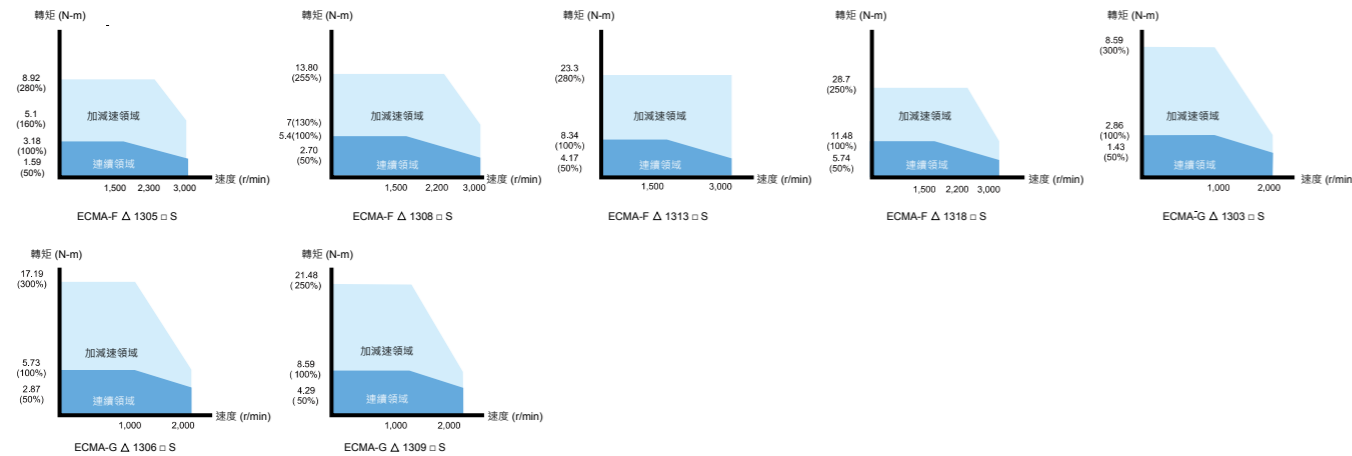

220V 系列

馬達 180 框號

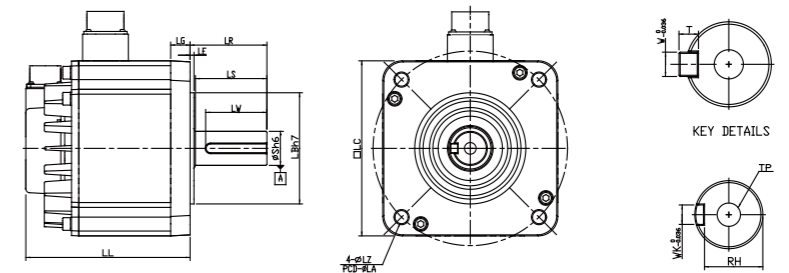

單位: mm

Model	E Δ 1820 □ S	E Δ 1830 □ S	F Δ 1830 □ S	E Δ 1835 □ S
LC	180	180	180	180
LZ	13.5	13.5	13.5	13.5
LA	200	200	200	200
S	35 (+0/-0.016)	35 (+0/-0.016)	35 (+0/-0.016)	35 (+0/-0.016)
LB	114.3 (+0/-0.035)	114.3 (+0/-0.035)	114.3 (+0/-0.035)	114.3 (+0/-0.035)
LL (不帶煞車)	169	202.1	202.1	202.1
LL (帶煞車)	203.1	235.3	235.3	235.3
LS	73	73	73	73
LR	79	79	79	79
LE	4	4	4	4
LG	20	20	20	20
LW	63	63	63	63
RH	30	30	30	30
WK	10	10	10	10
W	10	10	10	10
T	8	8	8	8
TP	M12 Depth 25	M12 Depth 25	M12 Depth 25	M12 Depth 25



NOTE

- 1) 機構尺寸單位為公厘 mm
- 2) 機構尺寸及重量變更恕不另行通知
- 3) □: 軸端仕様 / 煞車或油封編號
- 4) 伺服馬達型號中之 Δ: 編碼器型式 (Δ=1: 增量型 · 20-bit; Δ=2: 增量型 · 17-bit) ·

T-N 曲線

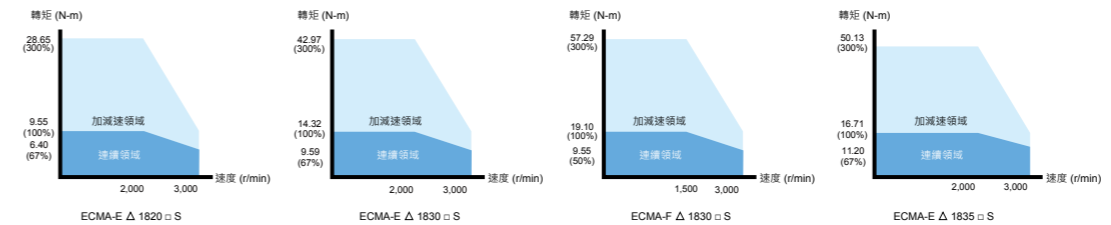

介面搭配簡介

● 顯示 / 操作部 · 電源指示燈

- 顯示部
 - 由 5 位數七段 LED 顯示伺服狀態或異警
- 操作部
 - 操作狀態有功能、參數、監控的設定
 - 功能鍵有：
 - MODE：模式的狀態輸入設定
 - SHIFT：左移鍵
 - ▲：顯示部份的內容加
 - ▼：顯示部份的內容減
 - SET：確認設定鍵
- 電源指示燈
 - 若指示燈亮，表示此時 P_BUS 尚有高電壓



● 機械位置反饋訊號接口

- 支援機械位置反饋訊號 (A, B, Z 相) 可連接光學尺、編碼器、數位霍爾元件、馬達溫度感測器接

● I/O 訊號接口

- 可與台達 DVP 系列 PLC 產品或其他 NC 控制器連接

● 高速網路通訊接口

- 一進一出的通訊設計，便利多台串接使用
- CAN bus 硬體介面，支援 CANopen DS301, DS402 運動模式

● 馬達編碼器回授接口

- 連接伺服馬達端之編碼器信號至伺服驅動器

● 外部 DI 擴充接點

- 最多可擴充六點 DI (ASD-A2R-*-U)

● 通訊接口

- 外用 MODBUS 通訊控制，支援 RS-485/RS-232

● 軟體操作接口

- 使用 USB (Ver1.1) 型式為標準配備
- 與 PC 軟體 ASDA-Soft 連接使用，可直接連接 PC USB 插槽插槽
- 軟體監控速度可達 1Mbps



● 內外部再生電阻 / 控制回路電源 / 主回路電源

● 內外部再生電阻

1. 使用外部再生電阻時 · P ⊕、C 端接電阻 · P ⊕、D 端開路
2. 使用內部再生電阻時 · P ⊕、C 端開路 · P ⊕、D 端需短路。
(註：有內部再生電阻機種請參見再生電阻表)
3. 使用外部再生制動單元時 · P ⊕、⊖端接制動單元 · P ⊕、D 與 P ⊕、C 開路

● 使用外接煞車模組時，請連接 P ⊕和 ⊖端

● 控制回路電源

1. 220V 系列 - L1C、L2C 供給單 / 三相 200 ~ 230Vac · 50/60Hz 電源。
2. 400V 系列 - DC24V、DC0V 供給 24Vdc ± 10% 電源。

● 主回路電源

- 220V 系列 - R、S、T 連結驅動馬達用之主回路電源 AC200 ~ 230V · 50/60Hz 電源。
- 400V 系列 - R、S、T 連結驅動馬達用之主回路電源 AC380 ~ 480V · 50/60Hz 電源。

● 伺服馬達輸出

- 與馬達電源接頭 U、V、W 連接，不可與主回路電源連接，連接錯誤時易造成驅動器損毀。

● 接地保護端子

- 連接至電源地線以及馬達的地線

● 散熱座

- 固定伺服驅動器及散熱之用

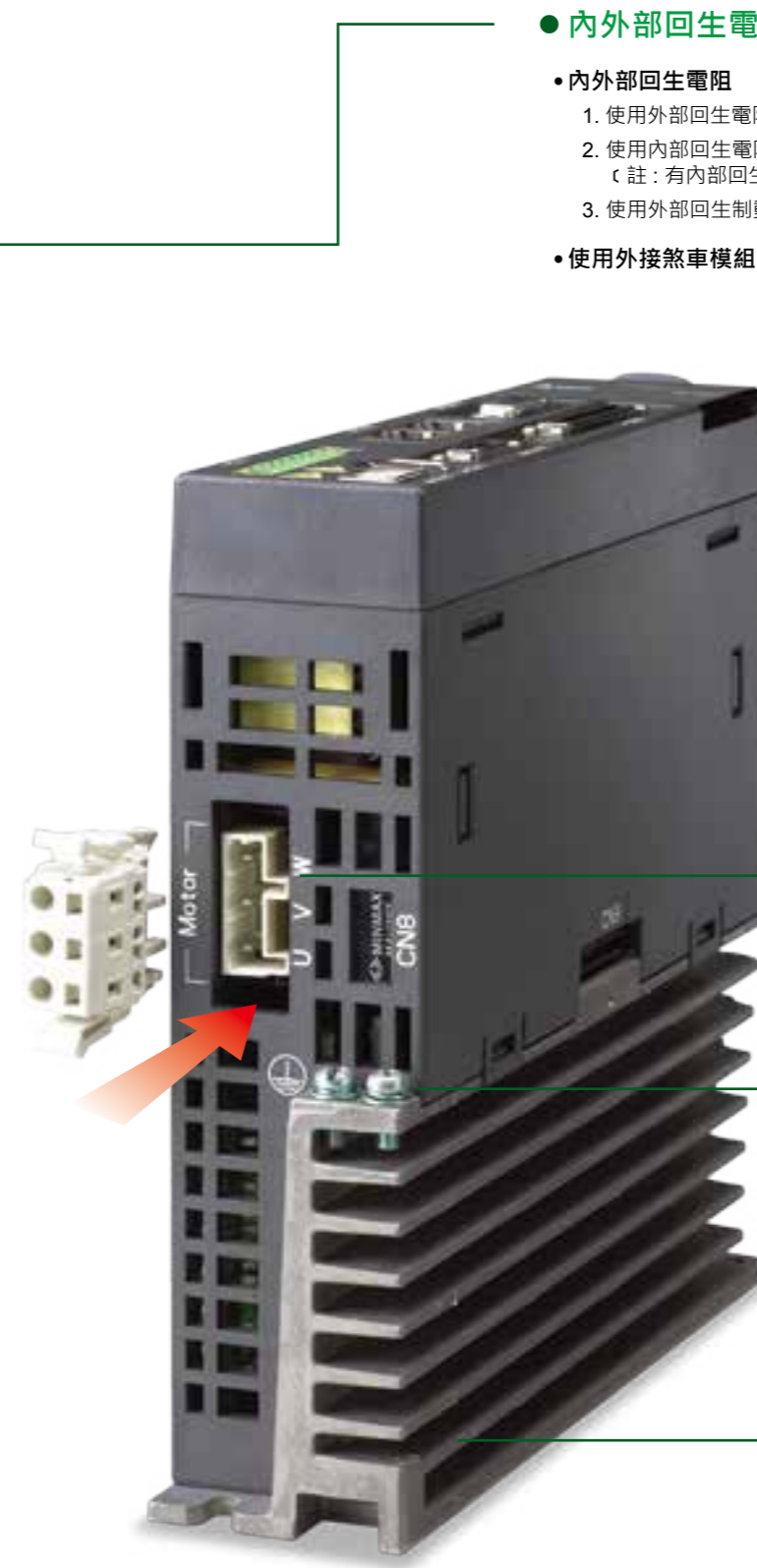

註：
* 表示不同機種之附加功能

控制模式配線

位置 (PT) 模式標準接線 (適用於脈波命令輸入)

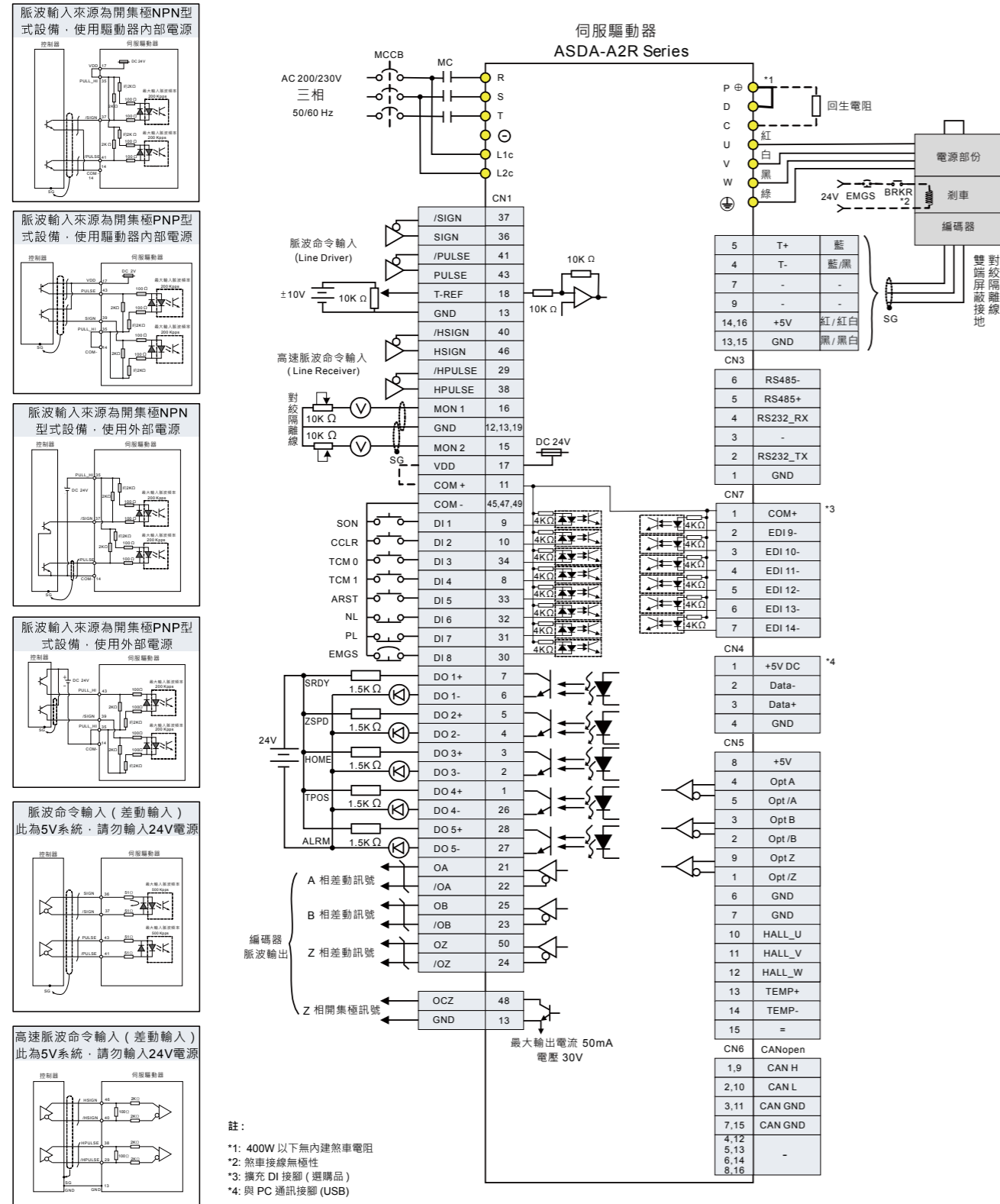

位置 (PR) 模式標準接線

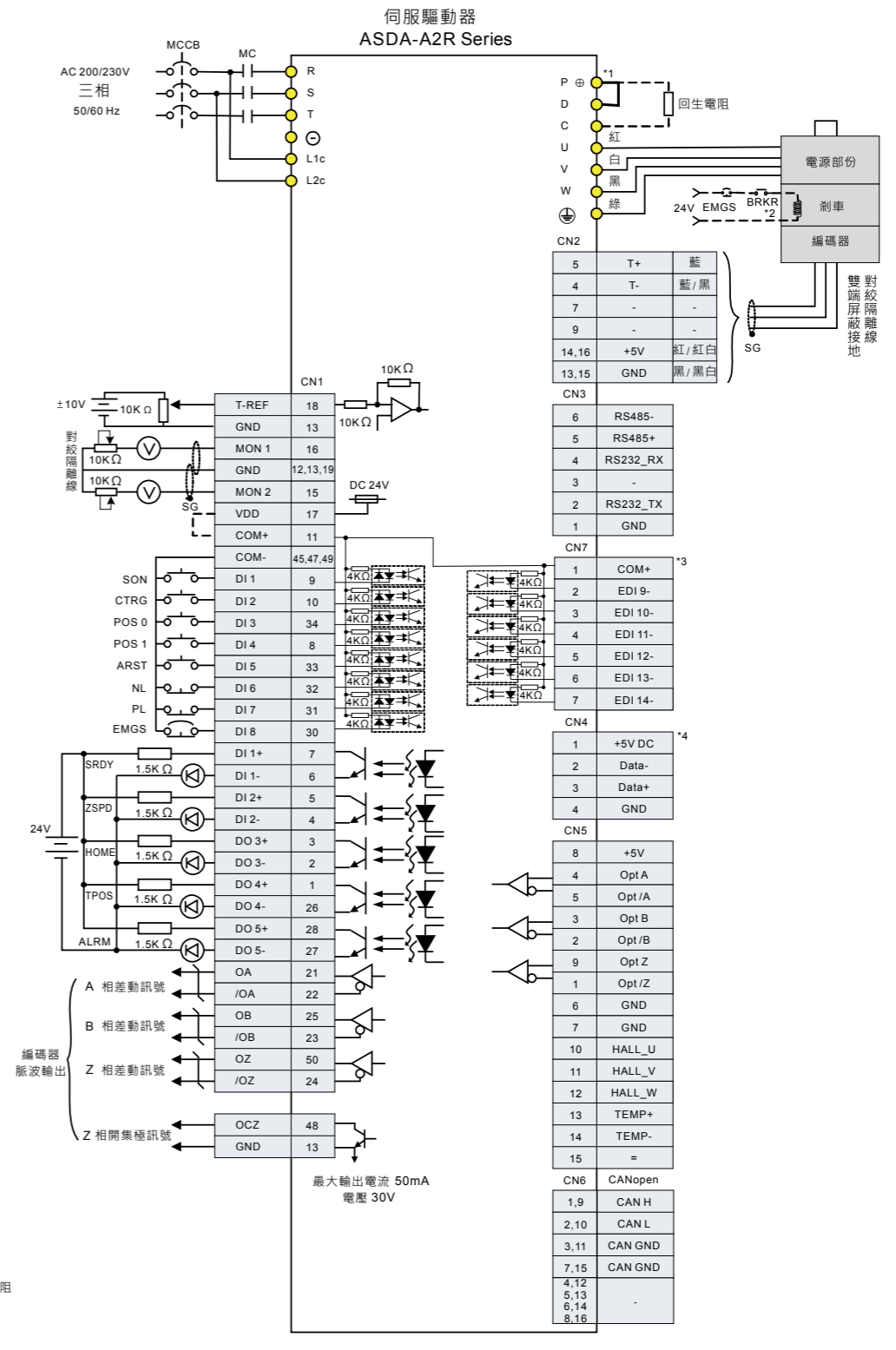

控制模式配線

速度 (S), 扭矩 (T) 模式標準接線 (適用於類比電壓輸入和內部暫存器設定)

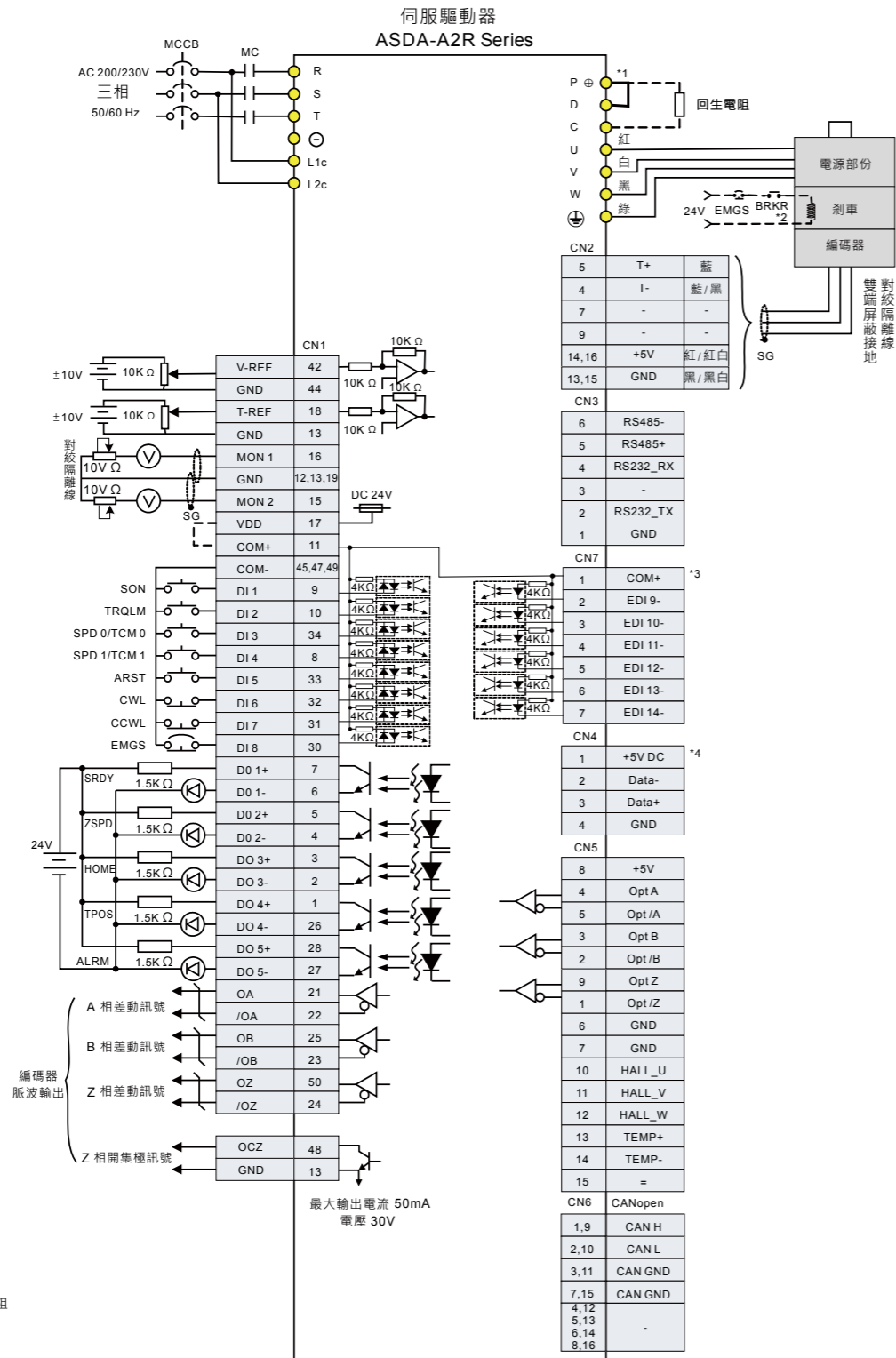

通訊 (CANopen) 模式標準配線

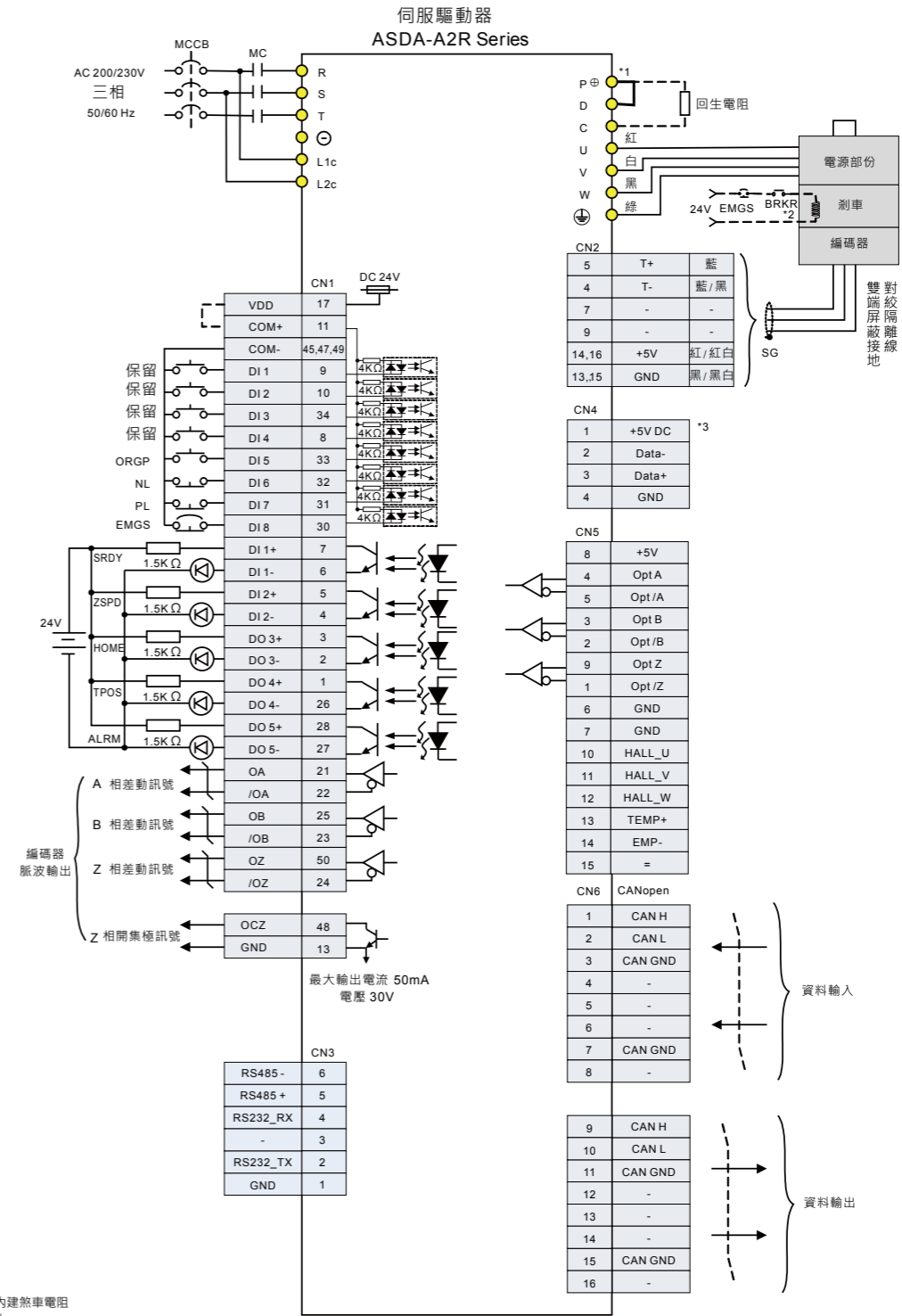

ASDA-Soft 軟體特色簡介



- 提供高速脈波擷取功能 (Capture) 和高速脈波比較功能 (Compare) 的快速編程介面，便利客戶完成定義設置。

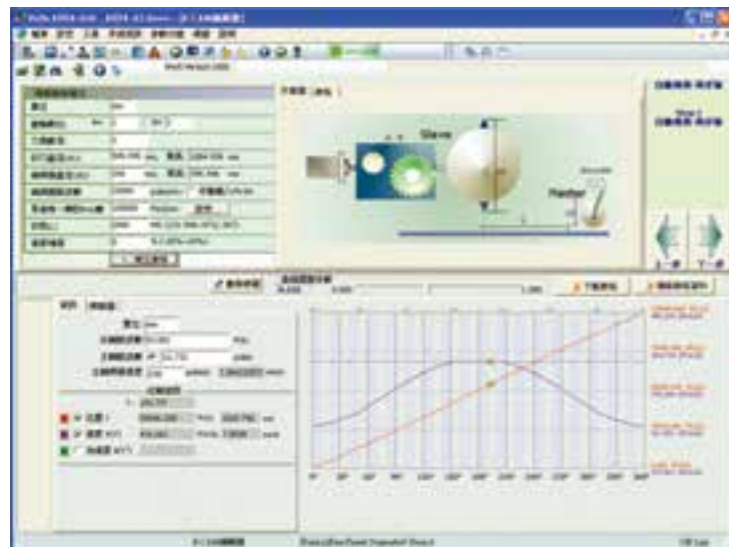

- 提供便利的電子凸輪行程規劃介面，操作者可以自行規劃凸輪輪廓和曲線。另外提供飛剪應用的功能設定。

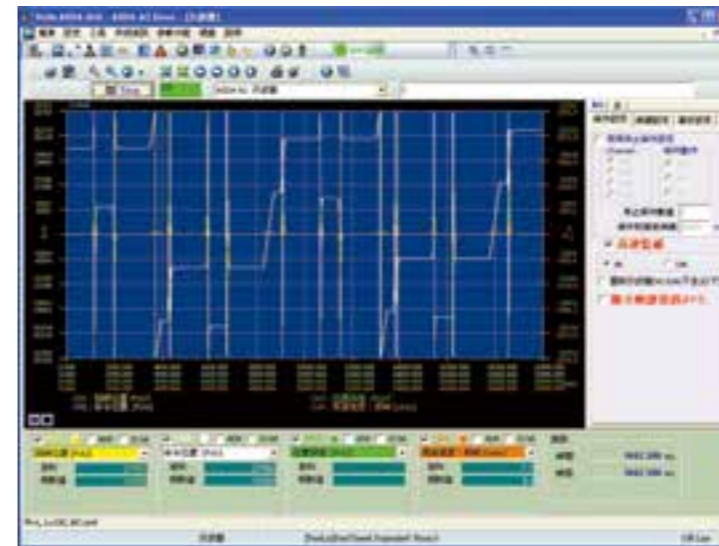

- 提供豐富性的監控示波器功能，操作者可利用各項設定監看目前各軸的運動狀態和反應，達到即時狀況監視以及各頻道的微調設定。

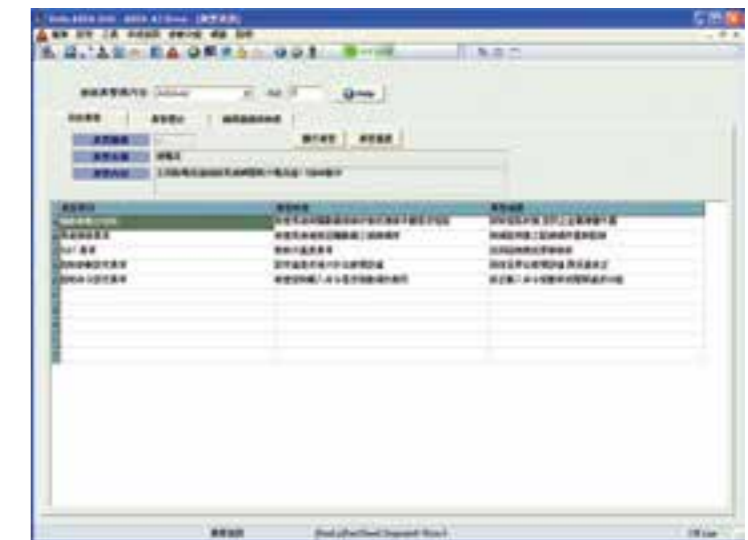
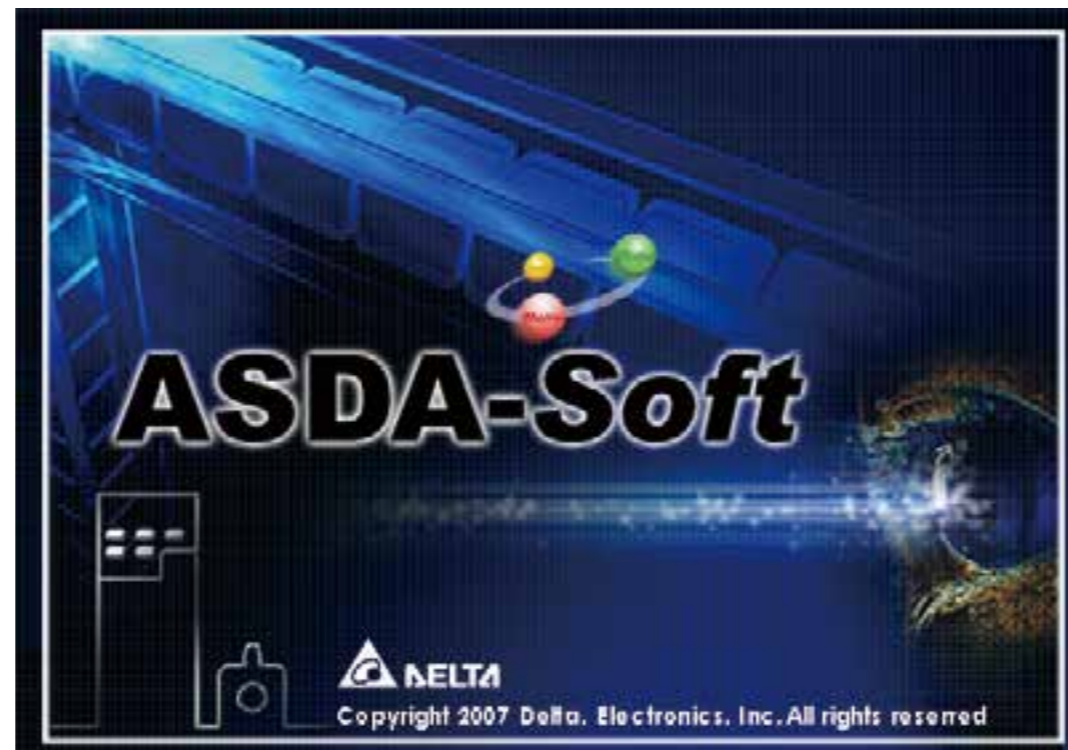

- 異常監視器可以幫助使用者快速查詢錯誤原因，並提供初步的狀況排除建議。



- 提供內部位置模式的快速編程介面，當客戶要進行多點的內部位置編程時，可搭配此介面輕鬆完成原點覆歸，點對點運動模式等相關設置。

配件一覽表

● 快速接頭

- 100W到3kW驅動器使用



● 動力連接

- 提供3米及5米兩種線長
- 針對客戶需求, 另外提供獨立接頭配件
- 有附煞車和不附煞車接頭兩種型式



● 編碼器連接線

- 提供3米及5米兩種線長
- 針對客戶需求, 另外提供獨立接頭配件



● RS-232 通訊線

- 提供ASDA-A2R驅動器與控制器產品之讀寫功能
- 標準線長為3米



● USB通訊線

- 提供ASDA-Soft 電腦操作軟體與驅動器之連接
- 介面標準為USB1.1



● RS-485 分接器

- 用於 Modbus 多軸通訊資料讀寫, 方便總線控制



● CN1 便利接頭

- 台達型號：ASD-IF-SC5020



● 端子台模阻

- 方便客戶進行配線規劃方
- 內附0.5M連接線, 節省安裝空間
- 另外提供I/O 連接器端子配件, 方便空間化設計



● 回生電阻

- 選型表可參考型錄第70頁



● CANopen 配件

- 搭配台達PLC 產品TAP-CN03分接盒, 可與台達PLC CAN Master連接

● ASD-IF-EN0A20位置訊號轉接盒

- 可將方波、弦波的訊號, 轉換為台達伺服系統專用之通訊格式, 能夠使A2R驅動器搭配使用市售之永磁同步線性馬達、永磁同步旋轉馬達。



SCSI 20-pin SCSI 26-pin

● 轉接盒訊號連接頭

- 有SCSI 26-pin 及 SCSI 20-pin 兩種連接頭。



● 轉接盒連接線

- 提供3米及5米兩種線長。

驅動器規格

220V 系列

ASDA-A2R Series		100 W	200 W	400 W	750 W	1 kW	1.5 kW	2 kW	3 kW	
		01	02	04	07	10	15	20	30	
電源	相數 / 電壓	三相或單相 220VAC							三相 220VAC	
	容許電壓變動率	單相 / 三相 200 ~ 230VAC · -15% ~ 10%							三相 200 ~ 230VAC · -15% ~ 10%	
	輸入電流 (3PH) (單位: Arms)	0.39	1.11	1.86	3.66	4.68	5.9	8.76	9.83	
	輸入電流 (1PH) (單位: Arms)	0.69	1.92	3.22	6.78	8.88	10.3	-	-	
	連續輸出電流 (單位: Arms)	0.9	1.55	2.6	5.1	7.3	8.3	13.4	19.4	
最大輸出電流 (單位: Arms)	7.07	10.61	10.61	14.14	21.21	35.35	53.03	70.71		
冷卻方式	自然冷卻				風扇冷卻					
編碼器解析數 / 回授解析數 (FOR 台灣 20BIT 旋轉馬達)	20-bit (128000 p/rev)									
主回路控制方式	SVPWM 控制									
操控模式	手動 / 自動									
回生電阻	無			內建						
位置控制模式	最大輸入脈波頻率	差動傳輸方式: 500K/4Mpps · 開集極傳輸方式: 200Kpps								
	脈波指令模式	脈波 + 符號; A 相 +B 相; CCW 脈波 +CW 脈波								
	指令控制方式	外部脈波控制 (PT mode) (僅限非 DMCNET 模式) / 內部暫存器控制 (PR mode)								
	指令平滑方式	低通及 P 曲線平滑濾波								
	電子齒輪比	電子齒輪比: N / M 倍 · 限定條件為 (1/50 < N/M < 25600) N: 1 ~ 32767 / M: 1:32767								
轉矩限制	參數設定方式									
前饋補償	參數設定方式									
速度控制模式	類比指令輸入	電壓範圍	0 ~ ±10 VDC							
		輸入阻抗	10KΩ							
		時間常數	2.2 μs							
	速度控制範圍 ¹		1: 5000							
	指令控制方式	外部類比指令控制 / 內部暫存器控制								
指令平滑方式	低通平滑濾波; S 曲線平滑濾波									
轉矩限制	參數設定方式或類比輸入									
頻寬	最大 1kHz									
速度校準率 ²	外部負載額定變動 (0 ~ 100%) 最大 0.01%									
	電源 ±10% 變動最大 0.01%									
	環境溫度 (0 ~ 50°C) 最大 0.01%									
扭矩控制模式	類比指令輸入 (僅限非 DMCNET 模式)	電壓範圍	0 ~ ±10 VDC							
		輸入阻抗	10KΩ							
		時間常數	2.2 μs							
	指令控制方式	外部類比指令控制 (僅限非 DMCNET 模式) / 內部暫存器控制								
指令平滑方式	低通平滑濾波									
速度限制	參數設定方式或類比輸入 (僅限非 DMCNET 模式)									
類比監控輸出	可參數設定監控訊號 (輸出電壓範圍: ±8V)									
數位輸出入	輸入	伺服啟動、異常重置、增益切換、脈波清除、零速度箝制、命令輸入反向控制、內部位置命令觸發、轉矩限制、速度限制、內部位置命令選擇、馬達停止、速度命令選擇、速度 / 位置混合模式命令選擇切換、速度 / 扭矩混合模式命令選擇切換、扭矩 / 位置混合模式命令選擇切換、PT / PR 混合命令切換、緊急停止、正轉 / 反轉禁止極限、復歸之原點、正 / 反方向運轉轉矩限制、啟動原點復歸、電子凸輪嚙合、正轉 / 反轉寸動輸入、事件觸發 PR 命令、電子齒輪比分子選擇、脈波輸入禁止 <small>* 上述 DI 輸入僅限於非 DMCNET 模式。若使用 DMCNET 模式時，建議 DI 輸入採用 DMCNET 通訊寫入。 且 DI 輸入僅支援緊急停止、正轉 / 反轉禁止及復歸之原點。</small>								
	輸出	A · B · Z 線驅動 (Line Driver) 輸出 伺服備妥、伺服啟動、零速度檢出、目標速度到達、目標位置到達、轉矩限制中、伺服警示、電磁煞車、原點復歸完成、過負載預警、伺服警告、位置命令溢位、軟體極限 (反轉方向)、軟體極限 (正轉方向)、內部位置命令完成、Capture 程序完成、伺服程序完成、E-Cam 的 Master 位置區域								
保護機能	過電流、過電壓、電壓不足、過熱、回生異常、過負荷、速度誤差過大、位置誤差過大、檢出器異常、校正異常、緊急停止、反向 / 正向極限異常、全閉環位置控制誤差過大、串列通訊異常、主回路電源缺相、串列通訊逾時、U · V · W 與 CN1 · CN2 · CN3 端子短路保護									
支援通訊介面	RS-232 / RS-485 / CANopen / USB / DMCNET									
環境規格	安裝地點	室內 (避免陽光直射) 無腐蝕性霧氣 (避免油煙、易燃性瓦斯及塵埃)								
	標高	海拔 1000M 以下								
	大氣壓力	86kPa ~ 106kPa								
	環境溫度	0°C ~ 55°C (若環境溫度超過 45°C 以上時，請強制周邊空氣循環)								
	儲存溫度	-20°C ~ 65°C								
	濕度	0 ~ 90% RH 以下 (不結露)								
	振動	20Hz 以下 9.80665m/s (1G) · 20 ~ 50Hz 5.88m/s (0.6G)								
IP 等級	IP20									
電力系統	TN 系統 ³									
安規認證	IEC/EN 61800-5-1 · UL 508C · C-tick   US LISTED 									

註：
¹ 額定負載時，速度比定義為最小速度 (不會走走停停) / 額定轉速。
² 命令為額定轉速時，速度校準率定義為 (空載時的轉速滿載時的轉速) / 額定轉速。
³ TN 系統：電力系統的中性點直接和大地相連，暴露在外的金屬元件經由保護性的接地導線連接到大地。 31

驅動器尺寸

220V 系列

100W / 200W / 400W

重量
1.5 (3.3)

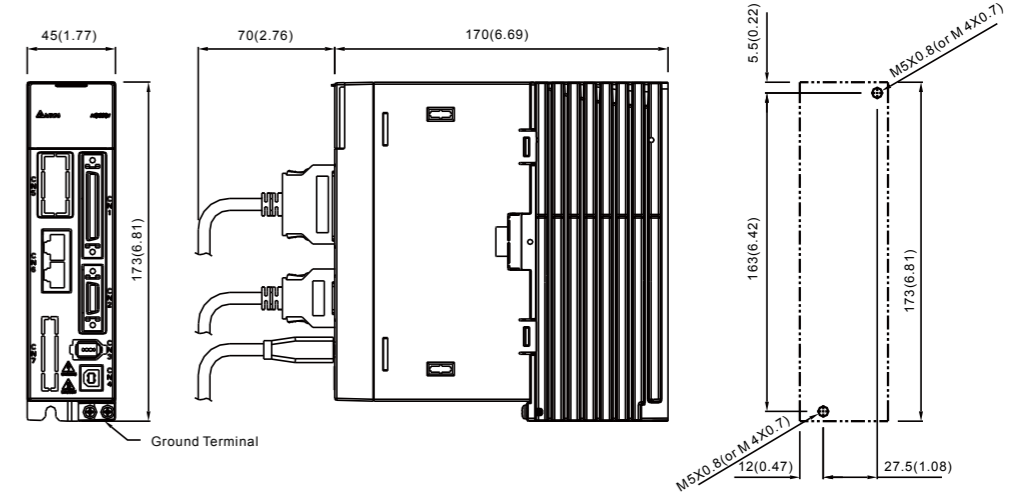

螺絲扭力: 14(kgf-cm)

750W / 1.0kW / 1.5kW

重量
2.0 (4.4)

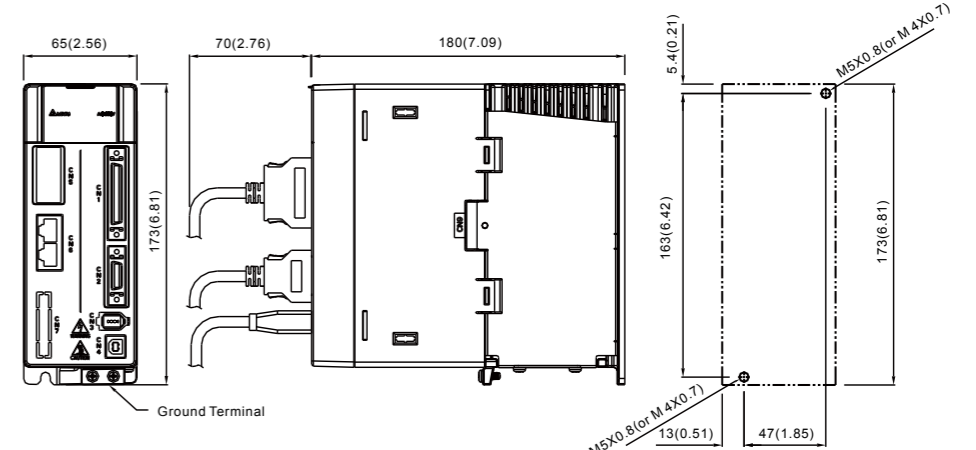

螺絲扭力: 14(kgf-cm)

2.0kW / 3.0kW

重量
2.89 (6.36)

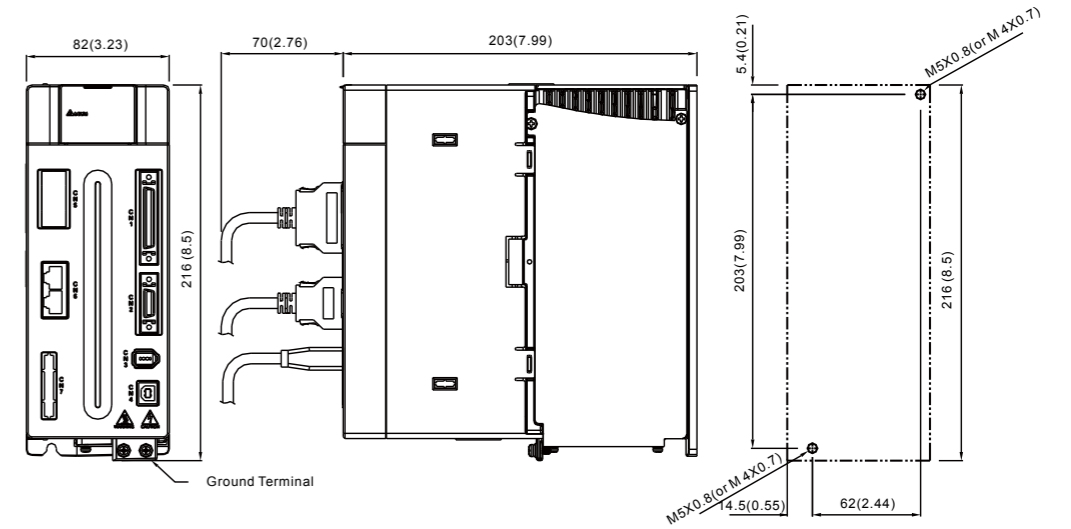

螺絲扭力: 14(kgf-cm)

NOTE 1) 機構尺寸單位為公厘(英寸); 重量單位為公斤 (磅)
 2) 機構尺寸及重量變更恕不另行通知



配件

● 動力接頭

ASDBCAPW0000

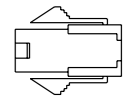

ASD-CAPW1000

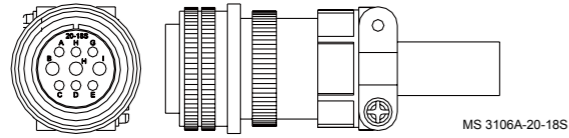

ASDBCAPW0100

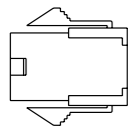

ASD-CAPW2000

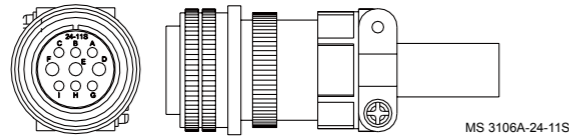

● 動力線

ASD-ABPW0003, ASD-ABPW0005

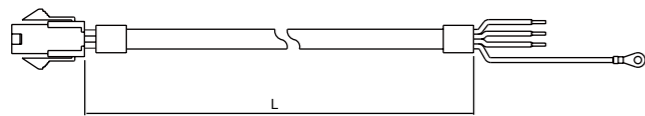

Item	Part No.	Straight	L	
			mm	inch
1	ASD-ABPW0003	3106A-20-18S	3000 ± 100	118 ± 4
2	ASD-ABPW0005	3106A-20-18S	5000 ± 100	197 ± 4

ASD-ABPW0103, ASD-ABPW0105

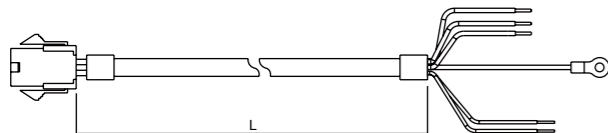

Item	Part No.	Straight	L	
			mm	inch
1	ASD-ABPW0103	3106A-20-18S	3000 ± 100	118 ± 4
2	ASD-ABPW0105	3106A-20-18S	5000 ± 100	197 ± 4

ASD-CAPW1003, ASD-CAPW1005

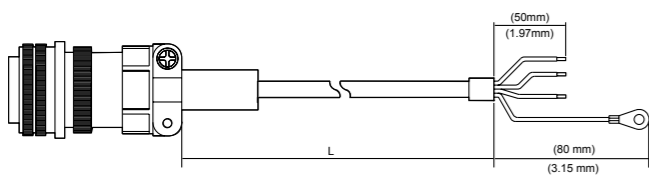

Item	Part No.	Straight	L	
			mm	inch
1	ASD-CAPW1003	3106A-20-18S	3000 ± 100	118 ± 4
2	ASD-CAPW1005	3106A-20-18S	5000 ± 100	197 ± 4

ASD-A2PW1103, ASD-A2PW1105

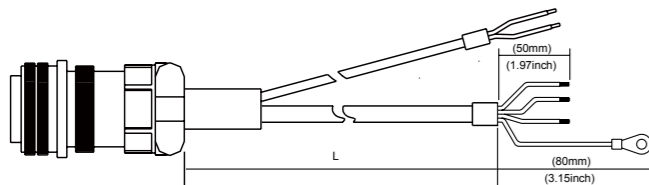

Item	Part No.	Straight	L	
			mm	inch
1	ASD-A2PW1103	3106A-20-18S	3000 ± 100	118 ± 4
2	ASD-A2PW1105	3106A-20-18S	5000 ± 100	197 ± 4

● 動力線

ASD-A2PW1003, ASD-A2PW1005

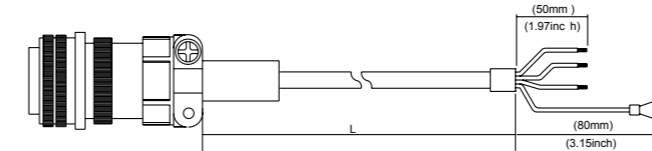

Item	Part No.	Straight	L	
			mm	inch
1	ASD-A2PW1003	3106A-20-18S	3000 ± 100	118 ± 4
2	ASD-A2PW1005	3106A-20-18S	5000 ± 100	197 ± 4

ASD-A2PW1103, ASD-A2PW1105

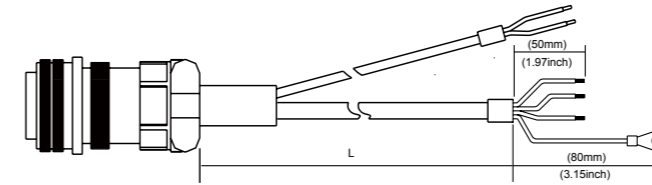

Item	Part No.	Straight	L	
			mm	inch
1	ASD-A2PW1103	3106A-20-18S	3000 ± 100	118 ± 4
2	ASD-A2PW1105	3106A-20-18S	5000 ± 100	197 ± 4

ASD-CAPW2003, ASD-CAPW2005

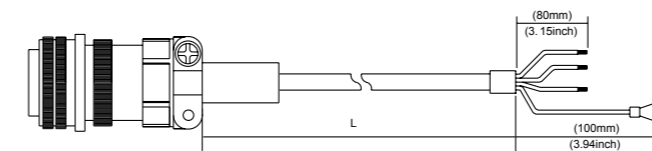

Item	Part No.	Straight	L	
			mm	inch
1	ASD-CAPW2003	3106A-24-11S	3000 ± 100	118 ± 4
2	ASD-CAPW2005	3106A-24-11S	5000 ± 100	197 ± 4

ASD-CAPW2103, ASD-CAPW2105

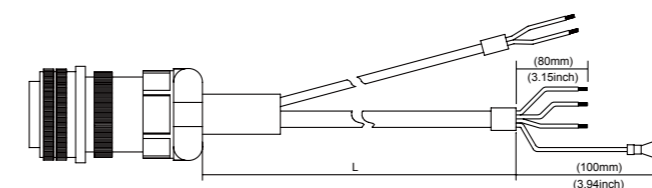

Item	Part No.	Straight	L	
			mm	inch
1	ASD-CAPW2103	3106A-24-11S	3000 ± 100	118 ± 4
2	ASD-CAPW2105	3106A-24-11S	5000 ± 100	197 ± 4

● 編碼器接頭

ASD-ABEN0000

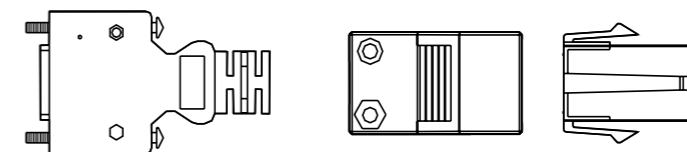

ASD-CAEN1000

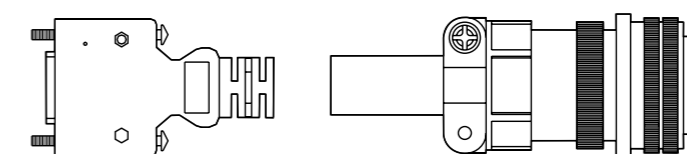

配件

● 增量型編碼器連接線

ASD-ABEN0003, ASD-ABEN0005

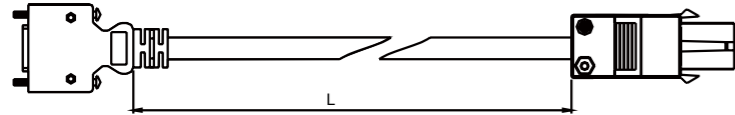

Item	Part No.	L	
		mm	inch
1	ASD-ABEN0003	3000 ± 100	118 ± 4
2	ASD-ABEN0005	5000 ± 100	197 ± 4

ASD-CAEN1003, ASD-CAEN1005

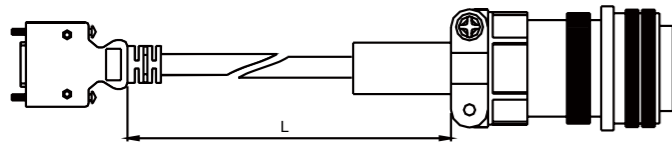

Item	Part No.	Straight	L	
			mm	inch
1	ASD-CAEN1003	3106A-20-29S	3000 ± 100	118 ± 4
2	ASD-CAEN1005	3106A-20-29S	5000 ± 100	197 ± 4

● 位置訊號轉接盒

Dimensions are in mm (in.)

ASD-IF-EN0A20

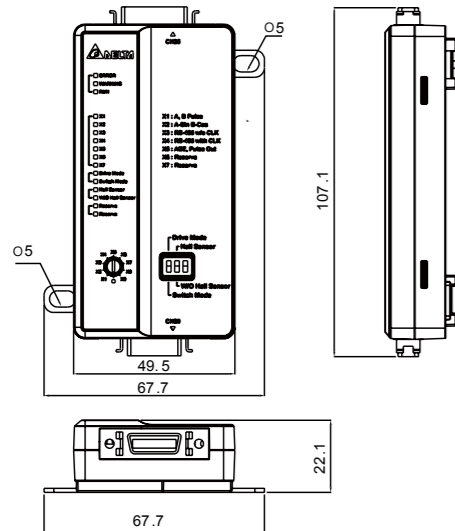

● SCSI 26pin 連接頭

Dimensions are in mm (in.)

ASD-CNSC0026

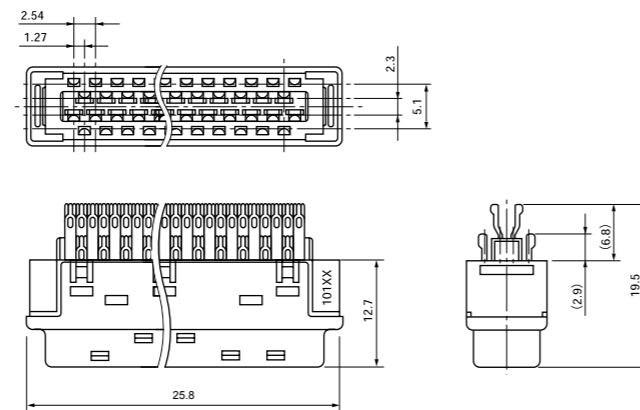

● SCSI 20pin 連接頭

Dimensions are in mm (in.)

ASD-CNSC0020

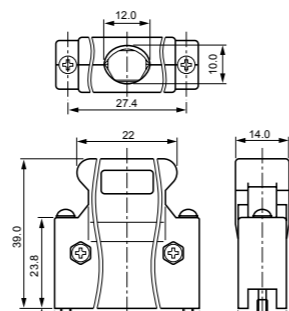

● 位置訊號轉接盒連接線

ASD-CASC2003, ASD-CASC2005

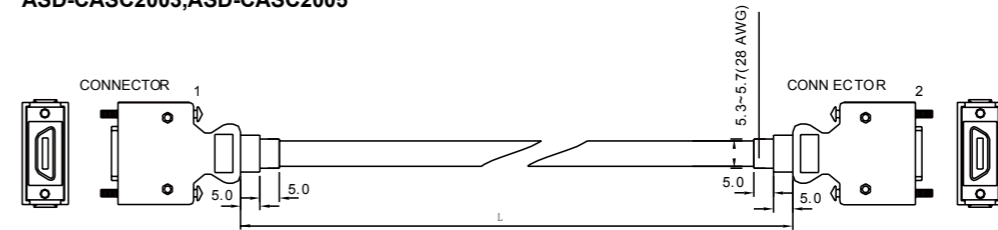

Item	Part No.	mm (AWG)	Type	L	
				mm	inch
1	ASD-CASC2003	5.3~5.7 (28AWG)	UL2464	3000 ± 100	118 ± 4
2	ASD-CASC2005	5.3~5.7 (28AWG)	UL2464	5000 ± 100	197 ± 4

● I/O 連接器端子 (CN1)

ASD-CNSC0050

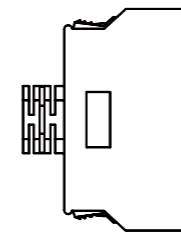

● CN1 I/O 便利接頭

Dimensions are in mm (in.)

ASD-IF-SC5020

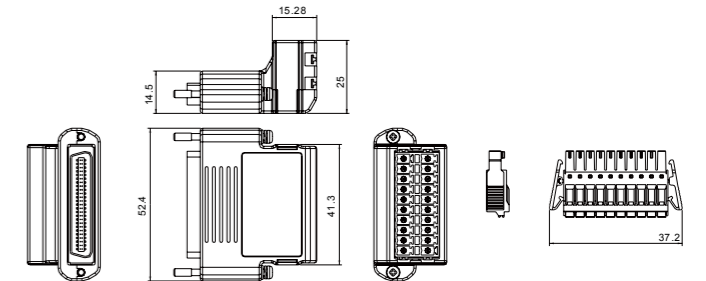

● RS-485 分接器

Dimensions are in mm (in.)

ASD-CNIE0B06

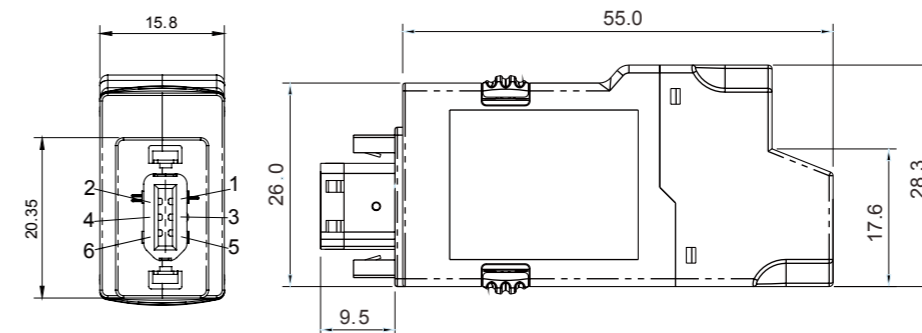

● RS-232 通訊線

ASD-CARS0003

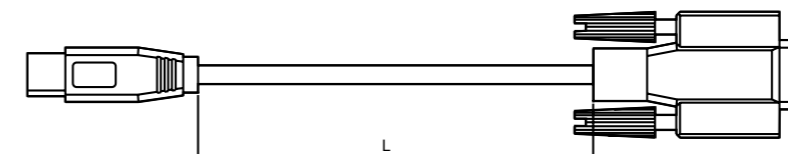

Item	Part No.	L	
		mm	inch
1	ASD-CARS0003	3000 ± 100	118 ± 4

配件

● 端子台模組 Dimensions are in mm (in.)

ASD-BM-50A

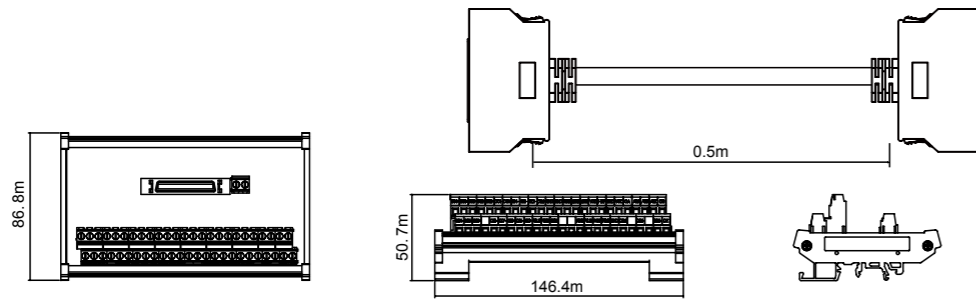

● CANopen 通訊連接線

TAP-CB03, TAP-CB05

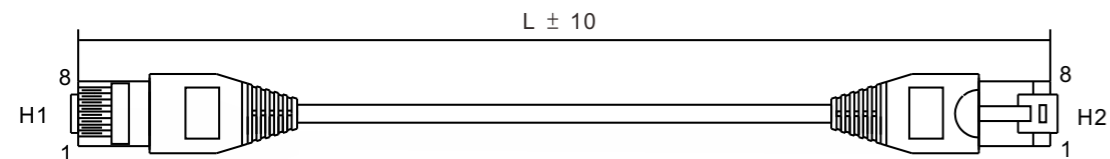

Item	Part No.	L	
		mm	inch
1	TAP-CB03	300±10	11±0.4
2	TAP-CB05	500±10	19±0.4

● CANopen 通訊分接盒 Dimensions are in mm (in.)

TAP-CN03

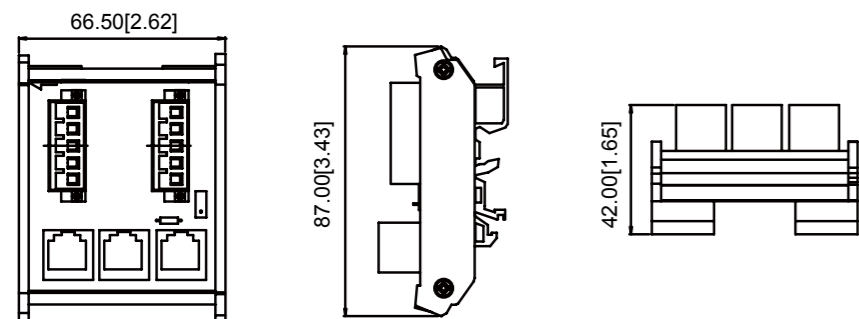

NOTE 1) 其他功能性配件將會陸續推出。
2) 配件外觀請依照實際出貨產品為準。

● 軟體通訊連接線

DOP-CAUSBAB

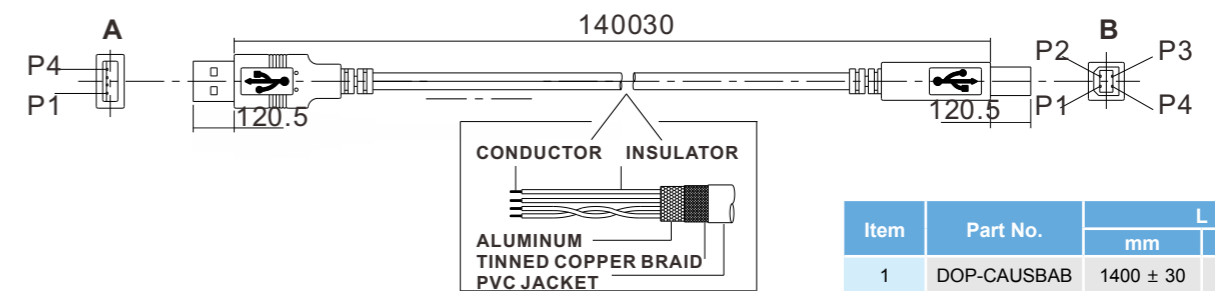

Item	Part No.	L	
		mm	inch
1	DOP-CAUSBAB	1400 ± 30	55 ± 1.2

NOTE 1) 其他功能性配件將會陸續推出。
2) 配件外觀請依照實際出貨產品為準。

驅動器安規解釋

符合標準	ASDA-A2R 伺服驅動器符合與電器工業控制設備 (IEC · EN) 相關最嚴格的國際標準和推薦
EMC 免疫	EN61000-4-6 等級 3
	EN61000-4-3 等級 3
	EN61000-4-2 等級 2 和 等級 3
	EN61000-4-4 等級 3
	EN61000-4-8 等級 4
EN61000-4-5 等級 3	
伺服驅動器的傳導和輻射型 EMC 干擾	EN550011 級 A 組 1 · 帶有外部 EMC 濾波器
CE 標誌	驅動器有 CE 標誌 · 符合歐洲低電壓 (2006/95/EC) 和 EMC (2004/108/EC) 指示
產品認證	UL (美國) · cUL (加拿大)
保護等級	IEC/EN50178 · IEC/EN60529 IP20
振動防護	20Hz 以下 (1G) · 20 ~ 50Hz (0.6G) 符合 IEC/EN50178
衝擊防護	15gn 11ms 符合 IEC/EN600028-2-27
最大環境污染	2 級符合 IEC/EN61800-5-1

配件選用表 -- 對應 ECMA 旋轉馬達

2kW 驅動器對應 2kW 之中慣量馬達

伺服驅動器	ASD-A2R-2023- □
中慣量馬達	ECMA-E△1320 □ S
馬達動力線 (不附煞車)	ASD-A2PW100X
馬達動力線 (附煞車)	ASD-A2PW110X
動力接頭	ASD-CAPW1000
增量型編碼器連接線	ASD-CAEN100X
絕對型編碼器連接線	ASD-A2EB100X
編碼器接頭	ASD-CAEN1000

(X=3 為長度 3m; X=5 為長度 5m)

2kW 驅動器對應 2kW 之中慣量馬達

伺服驅動器	ASD-A2R-2023- □
中慣量馬達	ECMA-E△1820 □ S
馬達動力線 (不附煞車)	ASD-CAPW100X
馬達動力線 (附煞車)	ASD-CAPW210X
動力接頭	ASD-CAPW2000
增量型編碼器連接線	ASD-CAEN100X
絕對型編碼器連接線	ASD-A2EB100X
編碼器接頭	ASD-CAEN1000

(X=3 為長度 3m; X=5 為長度 5m)

2kW 驅動器對應 1.3kW 之中高慣量馬達

伺服驅動器	ASD-A2R-2023- □
中高慣量馬達	ECMA-F11313 □ S
馬達動力線 (不附煞車)	ASD-A2PW100X
馬達動力線 (附煞車)	ASD-A2PW110X
動力接頭	ASD-CAPW1000
增量型編碼器連接線	ASD-CAEN100X
絕對型編碼器連接線	ASD-A2EB100X
編碼器接頭	ASD-CAEN1000

(X=3 為長度 3m; X=5 為長度 5m)

2kW 驅動器對應 1.8kW 之中高慣量馬達

伺服驅動器	ASD-A2R-2023- □
中高量馬達	ECMA-F11318 □ S
馬達動力線 (不附煞車)	ASD-A2PW100X
馬達動力線 (附煞車)	ASD-A2PW110X
動力接頭	ASD-CAPW1000
增量型編碼器連接線	ASD-CAEN100X
絕對型編碼器連接線	ASD-A2EB100X
編碼器接頭	ASD-CAEN1000

(X=3 為長度 3m; X=5 為長度 5m)

3kW 驅動器對應 3kW 之低慣量馬達

伺服驅動器	ASD-A2R-3023- □
低慣量馬達	ECMA-C△1330 □ 4
馬達動力線 (不附煞車)	ASD-A2PW100X
馬達動力線 (附煞車)	ASD-A2PW110X
動力接頭	ASD-CAPW1000
增量型編碼器連接線	ASD-CAEN100X
絕對型編碼器連接線	ASD-A2EB100X
編碼器接頭	ASD-CAEN1000

(X=3 為長度 3m; X=5 為長度 5m)

3kW 驅動器對應 3kW 之中慣量馬達

伺服驅動器	ASD-A2R-3023- □
中慣量馬達	ECMA-E△1830 □ S
馬達動力線 (不附煞車)	ASD-CAPW200X
馬達動力線 (附煞車)	ASD-CAPW210X
動力接頭	ASD-CAPW2000
增量型編碼器連接線	ASD-CAEN100X
絕對型編碼器連接線	ASD-A2EB100X
編碼器接頭	ASD-CAEN1000

(X=3 為長度 3m; X=5 為長度 5m)

3kW 驅動器對應 3.5kW 之中慣量馬達

伺服驅動器	ASD-A2R-3023- □
中慣量馬達	ECMA-E△1835 □ S
馬達動力線 (不附煞車)	ASD-CAPW200X
馬達動力線 (附煞車)	ASD-CAPW210X
動力接頭	ASD-CAPW2000
增量型編碼器連接線	ASD-CAEN100X
絕對型編碼器連接線	ASD-A2EB100X
編碼器接頭	ASD-CAEN1000

(X=3 為長度 3m; X=5 為長度 5m)

3kW 驅動器對應 3kW 之中高慣量馬達

伺服驅動器	ASD-A2R-3023- □
中高慣量馬達	ECMA-F△1830 □ S
馬達動力線 (不附煞車)	ASD-CAPW200X
馬達動力線 (附煞車)	ASD-CAPW210X
動力接頭	ASD-CAPW2000
增量型編碼器連接線	ASD-CAEN100X
絕對型編碼器連接線	ASD-A2EB100X
編碼器接頭	ASD-CAEN1000

(X=3 為長度 3m; X=5 為長度 5m)

其他附件

名稱	產品型號
50Pin I/O 連接座端子 (CN1)	ASD-CN5C0050
端子台模組	ASD-BM-50A
RS-232 通訊線	ASD-CARS0003
軟體通訊連接線	DOP-CAUSBAB
CANopen 通訊連接線	TAP-CB03 / TAP-CB04
CANopen 分接盒	TAP-CN03
RS-485 分接器	ASD-CNIE0B06
回生電阻 400W 40Ω	BR400W040
回生電阻 1kW 20Ω	BR1K0W020
回生電阻 1.5kW 5Ω	BR1K5W005

回生電阻表

伺服驅動器 (kW)	內建回生電阻規格		最小容許電阻規格
	電阻值 (P1-52)	容量 (P1-53)	
0.1	-	-	30Ω
0.2	-	-	30Ω
0.4	40W	40W	30Ω
0.75	40W	60W	20Ω
1.0	40W	60W	20Ω
1.5	40W	60W	20Ω
2.0	20W	100W	10Ω
3.0	20W	100W	10Ω

註：

- 400W ~ 4.5kW 機種有內建回生電阻
- 若回生錯誤產生時 (ALE05)，請加大回生電阻瓦特數或降低歐姆數 (不能低於最小容許電阻值)。
- 如情況未獲得改善，請選購回生模組。
- 當回生電阻並聯時，其總電阻值請不要小於最小容許電阻值。



台達電子工業股份有限公司
機電事業群

33068 桃園縣桃園市興隆路 18 號
TEL: 886-3-3626301
FAX: 886-3-3716301

* 本使用手冊內容若有變更，恕不另行通知